

学习交流平台: 加学霸君微信个人号【ks233wx3】进入微信学习群, 微信公众号【jiaoshi_233】 qq 学习群: 440491233

2017 上半年教师资格证考试《幼儿综合素质》真题

一. 单项选择题。(本大题共 29 小题, 每小题 2 分, 共 58 分)

1. 吃橘子时, 岚岚说: “老师, 你给我剥皮”, 王老师大声说: “咱们来帮小橘子脱衣服吧, 看谁做得又快又好” 小朋友们争着说: “好, 我来!” 大家争相动手起来。岚岚在模仿中学会了剥橘子皮。王老师的行为体现在善于()。
- A. 综合组织各领域教学内容
B. 创设与教育相适应的物质环境
C. 维护每一个幼儿的人格与权力
D. 培养幼儿的初步生活自理适应力
2. 活动课上, 赵老师特意邀请几个平时不太合群的孩子表演“找朋友”, 被邀请的孩子面带微笑与其他小朋友愉快的完成表演。赵老师的行为()。
- A. 恰当, 教师应当培养幼儿遵守纪律习惯
B. 不恰当, 教师应当遵循幼儿身心发展规律
C. 恰当, 教师应当关注每个幼儿发展
D. 不恰当, 教师应当保护幼儿的自尊心
3. 吃午饭时, 孩子们吵吵嚷嚷, 不能好好吃饭, 李老师说: “咦, 教室里怎么飞来这么多小蜜蜂, 嗡嗡的好吵呀, 快把他们请出去, 别打扰我们吃饭”, 孩子们听后便安静地吃饭。李老师的语言具有()。
- A. 教学性
B. 趣味性
C. 鼓励性
D. 示范性
4. 郑老师搜集矿泉水瓶、报纸、纸箱、塑料绳等材料, 并改造成适合幼儿的教学材料, 郑老师的行为是()。
- A. 环境创设的能力
B. 随机教育的能力
C. 教学反思的能力
D. 教学生成的能力
5. 明明午睡后又尿床, 保育员张某不高兴的大声斥责: “你真烦, 都大班了, 还经常尿床, 下次再尿床, 就扔掉你的小鸡鸡!” 小朋友们哄堂大笑, 张某的做法()。
- A. 合法, 教师有批评教育幼儿的法定权力
B. 合法, 有利于幼儿养成良好的生活习惯
C. 不合法, 侵犯明明的隐私权
D. 不合法, 侵犯明明的名誉权
6. 王某是某集团公司的老总, 举办了一家民办幼儿园。下列关于王某举办幼儿园行为说法不正确的是()。
- A. 幼儿园应依法接受监督
B. 幼儿园可以以营利为目的
C. 幼儿园应该维护幼儿合法权益
D. 幼儿园可以自行决定收费标准
7. 某幼儿园正在开展游戏活动, 教师王某活动前反复提醒小朋友注意安全, 活动中也一直在旁边组织、观察、保护, 但是意外还是发生, 小明在跳跃时摔伤手臂, 王某马上将小明送到医院检查, 经医生诊断, 小明右手骨折。应对小明所受到伤害承担责任的主体是()。
- A. 幼儿园
B. 教师王某
C. 小明的监护人
D. 幼儿园和小明的监护人
8. 公办幼儿园教师张某多次申报职称未果, 认为是幼儿园领导故意为难他。此后, 张某经常迟到、早退, 教学敷衍了事, 园长对其进行批评教育, 但张某仍然我行我素, 幼儿园上报教育主管部门后将其解聘。该幼儿园做法()。



- A. 正确, 张某行为给教学造成损失
- B. 正确, 应同时追究张某教育教学权
- C. 不正确, 侵犯张某教育教学权
- D. 不正确, 事业单位的人员不能解聘
9. 依据《幼儿园工作规程》, 下列说法不正确的是 ()。
- A. 健康检查不合格的幼儿, 可以拒绝其入园
- B. 幼儿一日活动组织应动静交替, 以动为主
- C. 幼儿的每日户外体育活动不得低于一小时
- D. 幼儿园可按年龄分别编班, 也可混合编班
10. 下列行为属于侵犯幼儿肖像权的是 ()。
- A. 小红表现优异, 幼儿园将其照片贴在宣传栏上
- B. 幼儿园网站上刊登小张在运动会上比赛照片
- C. 照相馆经过小明父母同意, 将其照片摆在橱窗里
- D. 为发泄不满, 小强将小明的照片当做投掷靶子
11. 我国不少地方已形成为校车提供最高路权, 路人自觉礼让校车良好风尚。这对未成年人的保护是 ()。
- A. 家庭保护
- B. 社会保护
- C. 学校保护
- D. 司法保护
12. 依据《国家中长期教育改革和发展规划纲要 (2010-2020)》, 下列关于学前教育发展任务说法不正确的是 ()。
- A. 建立政府主导、社会参与、公办为主、民办为辅的办园体制
- B. 着力保证留守儿童入园, 努力提高农村学前教育普及程度
- C. 制定学制教育办园标准, 建立幼儿园准入制度
- D. 到 2020 年, 有条件地区普及学前三年教育
13. 华华在活动室不小心把膝盖摔破皮, 华华妈妈投诉带班范老师, 第二天园长批评范老师, 范老师憋了一肚子火, 回班里训斥孩子们: “还不给我坐好! 莫名其妙!” 范老师的行为 ()。
- A. 合理, 表明她不掩饰自己情绪
- B. 合理, 表明她善于转移负面情绪
- C. 不合理, 表明她缺乏心理调适能力
- D. 不合理, 表明她缺乏教学组织能力
14. 兵兵动作比较迟缓, 小朋友们都不喜欢跟他玩, 因此兵兵变得越来越孤僻。对此, 兵兵老师应该 ()。
- A. 尊重其他幼儿交往选择
- B. 引导其他幼儿多与兵兵交往
- C. 责怪其他幼儿不应该冷落兵兵
- D. 责令家长加强对兵兵动作训练
15. 唐老师准备参加全市幼儿园教师基本技能大赛, 因缺乏参赛经验, 就去请教常担任各类大赛评委谢老师, 但被谢老师拒绝。谢老师的做法 ()。
- A. 不利于同事间团结协作
- B. 促进唐老师自我发展
- C. 不注重同事的探索创新
- D. 维护比赛公正公平
16. 夏老师教唱儿歌, 可可总是唱错歌词, 夏老师当全班幼儿的面, 严肃对可可说: “你怎么这么笨, 脑子进水了啊!” 小朋友们哄堂大笑。夏老师做法 ()。
- A. 阻碍幼儿探究学习
- B. 破坏幼儿同伴关系
- C. 损害可可名誉



D. 侮辱可可人格

17. 古代社会, 对国王的称谓有很多, 下列选项中, 把国王尊称为“法老”的是 ()。

- A. 古希腊
- B. 古罗马
- C. 古印度
- D. 古埃及

18. 中国古代发明指南针、造纸术、印刷术和火药, 是中国古代文明的标志性成就, 深刻影响中国和世界文明进程。下列选择中, 把这些发明传播到西方是 ()。

- A. 来华的留学生
- B. 西方船舶冒险家
- C. 阿拉伯商人
- D. 派赴西方使者

19. 人的身体里布满血管。下列关于人体血管表述, 不正确的是 ()。

- A. 人体内的血管分为动脉、静脉和毛细血管
- B. 毛细血管是极细微血管, 连接动脉静脉
- C. 动脉是将血液送到心室血管
- D. 静脉是引导血液流回心房血管

20. 在进化的过程中, 鸟嘴形成了各种不同的形状, 下面是鹦鹉、鹭鸶、老鹰、金丝雀的头部画像, 鹭鸶是哪一个? ()。



B.



A.

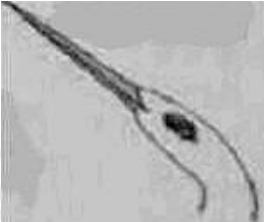

D.



21. 自然界中很多固体物都可以晶体状态存在, 如水晶。下列物质中, 不以晶体状态存在的是 ()。

- A. 玻璃
- B. 钻石
- C. 盐
- D. 糖

22. 下列音乐术语中表示“两个乐音之间的音高差距”是 ()。

- A. 音域
- B. 音程
- C. 音调
- D. 音阶

23. 数码相机出现是摄影技术重大进步, 这与胶片相机有很多不同, 下列关于两种相机表述不正确的是 ()。

- A. 影像获取装置不同
- B. 影像记录方式不同
- C. 影像储存介质不同
- D. 影像呈现形式不同

24. 通常认为《庄子》为战国中期庄子及其后学所著, 在哲学、文学上都有较高价值, 唐代以后, 人们又称这是 ()。



-)。
- A. 《南华真经》
B. 《无量寿经》
C. 《道德经》
D. 《华严经》
25. 世界各国动画片常常以动物为主角。下列影片中猫的形像, 属于中国创作的是 ()。
- A. 《猫和老鼠》
B. 《机器猫》
C. 《黑猫警长》
D. 《加菲猫》
26. 下列选项中, 关于 Word 中“项目符号”的说法不正确的是 ()。
- A. 项目符号可以改变
B. 项目符号只能是阿拉伯数字
C. 项目符号可增强文档可读性
D. \$和@都可定义为项目符号
27. 在 PowerPoint 中, 演示文稿基本组成单元是 ()。
- A. 文本
B. 图形
C. 工作表
D. 幻灯片
28. 找规律填数字是一项很有趣的活动, 特别锻炼观察和思考能力, 下列选项中, 填入数列“36、24、15、12、()、9”空缺处的数字, 正确的是 ()。
- A. 8
B. 7
C. 6
D. 5
29. 下列选项所表述内容, 是含在“只有理解别人, 才能被人理解”中的是 ()
- A. 除非被别人理解, 否则没理解别人
B. 只要理解别人, 就被别人理解
C. 没被别人理解, 是因为没理解别人
D. 要想被别人理解, 就得去理解别人

二. 材料分析题。(本大题共 3 小题, 每小题 14 分, 共 42 分)

阅读材料, 并回答问题。

材料一:

分组活动时, 琦琦跑过来说: “老师, 元元他们往滑梯里吐唾沫, 不让我们滑。”姜老师急忙走了过去。忽然听到元元嚷道: “快看, 唾沫下滑了。”姜老师把要说的话咽了回去, 站到这群男孩背后。“真的在滑了, 大家知道为什么吗?”见姜老师没有批评他们, 孩子们活跃起来, 继续说: “我知道, 因为滑梯是斜的, 很光滑, 唾沫像水一样, 所以就流了下来。”姜老师说: “迪迪说的很对, 但是你们往滑梯上吐唾沫, 对不对?”“不对。”“随地吐痰不对, 往滑梯上吐也不对。”“不讲卫生。”小朋友们抢着回答。那几位男孩说: “我们以后不随便吐, 咱们把滑梯擦干净吧!” 恺恺从口袋里拿出纸将滑梯上的唾沫擦干净, 滑梯前又排起了队。

30. 问题: 请结合材料, 从教育观的角度, 评析姜老师的教育行为。(14 分)



材料二:

小二班有个叫涛涛的孩子,因为有全家人的宠爱,自己的东西从来不让别人碰,还很任性。一天,幼儿园开展区域游戏活动,涛涛想去搭积木,可是建构区里已经挤了很多孩子,涛涛不管那么多,拼命往里挤,边挤边推正在堆积木的幼儿,嘴里还嚷嚷:“你们让开,我先玩。”看见没有人让自己,他一屁股坐在地上大哭起来。这个过程被李老师看在眼里,李老师走过去将涛涛扶起来,说:“涛涛,你继续哭的话,那么多好玩的玩具你都玩不到的,不如我们先到别的地方玩,等一会儿再回来搭积木。”涛涛止住了哭声,点了点头,跟李老师走到另一个活动区玩起了拼图,一会儿就搭起小花来,涛涛开心的笑了。李老师趁机说:“我们能不能邀请其他小朋友一起来拼出更有趣的图案呢?”涛涛点点头,高兴地跑去找小朋友了。之后,李老师有意引导涛涛和其他小朋友玩游戏,慢慢地,涛涛不再只顾自己的感受,也能与同伴分享玩具。

31.问题:结合材料,从教师职业道德的角度,评析李老师的教育行为。(14分)

材料三:

提到人工智能发展历程,在它的起源阶段,有三位名人和一个关键地点。第一位名人就是大名鼎鼎的人工智能之父——图灵,他对人工智能的贡献主要体现在两篇论文,一篇对可计算性下了一个严格的定义,并提出著名的图灵机设想,从数理上为人工智能用上机械大脑开设了理论先河,另外一篇提出了一种判定机器是否具有智能的试验方法,即著名的图灵测试:如果一台机器能够与人类展开对话而不能被辨认出其机器身份,那么这台机器就是智能的。可以说,图灵是第一个严肃地探讨人工智能标准的人,被称作人工智能之父当之无愧。第二位名人是一位神童,18岁即取得数理逻辑博士学位,他就是“控制论之父”维纳。1940年,维纳开始将计算机看作一个进行信息处理和信息转换的系统,认为所有的智能活动都是反馈的结果,而反馈机制是可以机器模拟的。维纳的理论抓住了人工智能核心——反馈,因此可以被视为人工智能“行为主义学派”的奠基人。第三位名人是人工智能(AI)这一名词的发明者麦卡锡。在1955年,他与另一位人工智能先驱明斯基和信息论创始人香农一道作为发起人,邀请各路志同道合的专家齐聚学院,自动计算机、自然语言处理和神经网络等经典人工智能命题。关键地点便是上述会议的举行地达特茅斯学院,达特茅斯会议正式确立了(AI)这一术语,并开始从学术角度对AI开展严肃而精专的研究,在那之后,最早的一批人工智能学者和技术开始涌现,这次会议是人工智能诞生的标志。从此人工智能走上快速发展的道路。1956年至1974年是人工智能发展的第一个黄金时期,在此之前,“通用解题机”被制造出来,人工智能程度在问题求解、语言处理方面取得了一些进展。然而,民众和政府似乎对人工智能期待过高,当研究遭遇瓶颈,或者不尽如人意时,便丧失了对人工智能的兴趣。从1974年开始,人工智能遭遇第一次寒冬,对其研究的资金投入骤减。直到1980年,人工智能的商用价值被广泛接受,企业订单增多,全面的研究开始复苏,然而这次复苏未能持续太久。从1987年开始,由于Apple和IBM生产的个人电脑发展迅速,没有用到AI技术却在性能上超过了价格昂贵的AI机,人工智能市场急剧萎缩,科研经费又被削减,AI经历了第二次寒冬。从20世纪90年代中期开始,随着神经网络技术的发展,以及人们开始理性地认识AI,AI技术开始进入平稳发展的时期,1997年5月11日,IBM的计算机系统“深蓝”战胜了国际象棋世界冠军卡斯帕罗夫,又一次在公众领域引发了现象级的AI话题讨论。2006年,Hinton在神经网络的深度学习领域取得突破人们再次看到机器人赶超人类的希望。这次标志性的技术进步,在2013年之后引爆了一场商业革命,谷歌、微软、百度等巨头还有众多的初创科技公司,纷纷加入人工智能产品的战场,掀起新一轮的智能化的狂潮随着技术的日趋成熟和人们的广泛接受,这次狂潮也许会架起一座现代文明和未来文明的桥梁。

32.问题:(1)人工智能发展的三个阶段,分别有怎样的重要进步?请根据文本,简要概括。(4分)



考证就上233网校APP

报考指导、学习视频、免费题库一手掌握

(2) 人们应该如何理性的看待人工智能的发展? (10分)

三. 写作题。(本大题 1 小题, 共 50 分)

33. 阅读下面材料, 根据要求作文。

一个小女孩的玩具车刮倒了 1 位老人, 老人坐在地上与家长理论, 有人录下来现场视频传至网上, 不少人认为是碰瓷, 老人被检查后, 确诊是桡骨骨折。事实是, 老人并非碰瓷, 还婉拒了女孩家人更多的赔偿和照顾。

综合上述材料所引发的思考和感悟, 写一篇不少于 800 字的论说文。

要求:

用规范的现代汉语写作。角度自选, 立意自选, 标题自拟。



2017 下半年教师资格证考试《幼儿综合素质》真题

一. 单项选择题。(本大题共 29 小题, 每小题 2 分, 共 58 分)

1. 手工制作后, 孩子们都开心地把作品拿在手里。小明兴高采烈地奔向老师, 举起手里的作品向老师炫耀, 可是老师瞟了一眼说: “看你做的是什么呀, 难看死了。”老师的做法()。

- A. 正确, 从小培养幼儿的认真态度
- B. 正确, 从小对幼儿进行挫折教育
- C. 不正确, 挫伤了幼儿的创造热情
- D. 不正确, 扼杀了幼儿的竞争欲望

2. 某幼儿园一直试着让幼儿做一些力所能及的事, 如发勺子、分碗、搬凳子等。一天, 小樱用乞求的目光注视着老师, 轻声说: “老师, 让我发一次勺子好吗?”老师说: “每次吃饭最慢, 上课从不举手发言, 还发勺子呢!”下列做法正确的是()。

- A. 老师让小樱先举手再发言
- B. 老师让小樱先吃饭再做事
- C. 老师应该让小樱搬凳子
- D. 老师应该让小樱发勺子

3. 某幼儿园一直注重教育质量, 选择“唐诗三百首”对幼儿进行详细讲解、认读、听写, 部分家长对此很满意。该幼儿园的做法()。

- A. 不正确, 忽视了幼儿教育的生活化
- B. 不正确, 忽视了幼儿教育的均衡化
- C. 正确, 提升了幼儿的语言能力
- D. 正确, 打牢了幼儿的知识基础

4. 在教育活动中, 幼儿园老师总是主动为幼儿提供丰富、适宜的游戏材料, 并指导幼儿开展游戏活动。下列关于该行为的理由, 不正确的是()。

- A. 游戏能促进幼儿同伴关系的建立
- B. 游戏是教师自发自主的行为
- C. 游戏需要教师的综合指导
- D. 游戏是幼儿学习的基本形式

5. 依据《中华人民共和国教育法》的相关规定, 中华人民共和国公民不分民族、种族、性别、职业、财产状况、宗教信仰等, 依法享有()。

- A. 平等的受教育机会
- B. 平等的受教育条件
- C. 免试入学的机会
- D. 就近入学的机会

6. 某幼儿园聘用了曾经有过犯罪记录的宋某作为工作人员, 依据《幼儿园工作规程》的规定, 该幼儿园的做法()。

- A. 合法, 要给予宋某改过自新的机会
- B. 合法, 幼儿园有权自主聘用工作人员
- C. 不合法, 应征得上级主管部门同意方可聘用



D. 不合法, 幼儿园不得聘用宋某担任工作人员

7. 幼儿黄某活泼好动, 常与同伴嬉笑打闹, 多次违反活动纪律。为此, 带班教师万某不允许其参加幼儿园的各种文艺活动, 以防其破坏活动秩序。教师万某的做法 ()。

- A. 正确, 是维护活动秩序的需要
- B. 不正确, 教师应平等对待幼儿
- C. 正确, 教师有权自主管理班级
- D. 不正确, 应征的其他教师同意

8. 某幼儿教师在教学楼的操场上吸烟。该教师的做法 ()。

- A. 合法, 幼儿园的操场可以吸烟
- B. 合法, 幼儿教师可以吸烟
- C. 不合法, 幼儿教师不得吸烟
- D. 不合法, 不得在幼儿园内吸烟

9. 某教师积极参加幼儿园集体活动, 并对幼儿园的改革发展建言献策。该教师行使的权利是 ()。

- A. 教育教学权
- B. 科学研究权
- C. 民主管理权
- D. 公正评价权

10. 教师成某带领小班幼儿户外活动, 东东在玩滑梯时突然从滑梯上跳下摔伤。事后调取监控录像发现, 事发时成某背对着幼儿活动区域。对东东所受伤害应承担赔偿责任的主体是 ()。

- A. 成某
- B. 幼儿园
- C. 东东
- D. 东东的监护人

11. 关于幼儿园教育的性质和地位, 下列说法正确的是 ()。

- A. 幼儿园教育是基础教育的预备阶段
- B. 幼儿园教育是义务教育的组成部分
- C. 幼儿园教育是学校教育制度的基础阶段
- D. 幼儿园教育不属于学校教育制度的范畴

12. 根据《国家中长期教育改革和发展纲要(2010-2020年)》的规定, 下列对于我国重点发展农村学前教育的表述, 不正确的是 ()。

- A. 将村小学改扩建为幼儿园
- B. 着力保证留守儿童入园
- C. 提高农村学前教育普及程度
- D. 支持贫困地区发展学前教育

13. 最近徐老师将头发染成了红色。在一处区域活动中, “理发室”里的几个孩子边玩边说: “请给我染发, 我要红颜色的, 像徐老师一样的红色。”“我也要红颜色的!”徐老师“染头发”的行为 ()。

- A. 恰当, 反映幼儿教师合理的审美需求
- B. 恰当, 促进幼儿审美能力的发展
- C. 不恰当, 不符合区域活动的组织要求
- D. 不恰当, 不符合幼儿教师的仪表规范

14. 教师节那天, 李老师一进教室, 就看见桌上放着孩子们送给自己的礼品, 有包装精美的鲜花、音乐卡等。李老师从桌子上特意拿起了一张贺卡, 笑着对大家说: “这张贺卡真漂亮, 是小朋友自己做的吧, 老师最喜欢这样的礼物!”该做法表明李老师 ()。

- A. 偏爱袒护个别幼儿
- B. 不尊重大部分幼儿
- C. 自觉抵制不良风气
- D. 能维护幼儿的权益



15. 中二班要举行画展, 孩子们纷纷带来了个人作品。赵老师当众挑选“好的作品”, 并将“不好的作品”丢在了废纸篓里。赵老师的做法 ()。

- A. 不正确, 伤害了部分孩子的自尊
- B. 不正确, 打击了全体孩子的积极性
- C. 正确, 能激励孩子们创造好的作品
- D. 正确, 能提升班级画展的整体水平

16. 周老师在活动课中趁孩子自主游戏的时候, 拿出手机看微信, 并给有些孩子看手机上漂亮的图片和有趣的小视频。周老师的做法 ()。

- A. 不正确, 不利于公平地对待幼儿
- B. 不正确, 不利于保护幼儿的安全
- C. 正确, 有助于拓宽幼儿的知识面
- D. 正确, 有助于建立和谐的师幼关系

17. 自从 1927 年发现“北京猿人”化石后, 我国又相继在多处发现原始人类的遗迹, 并为这些原始人类命名。北京周口店龙骨山遗址的原始人, 考古学上称其是 ()。

- A. 山顶洞人
- B. 元谋猿人
- C. 巫山猿人
- D. 蓝田猿人

18. 南丁格尔是现代护理学的奠基人, 是全世界护士的典范, 她还建立了世界第一所护士学校, 她的国籍是 ()。

- A. 瑞士
- B. 法国
- C. 瑞典
- D. 英国

19. 基因工程又称基因拼接技术或 DNA 重组技术, 此外还有一种通俗叫法是 ()。

- A. 生命工程
- B. 遗传工程
- C. 细胞工程
- D. 绿色工程

20. 我国人民在长期的劳动实践中, 观察云的状态预测天气, 产生了许多天气谚语。下列图片中, 与谚语“馒头云在天脚边, 晴天无雨日又煎”相符的是 ()。

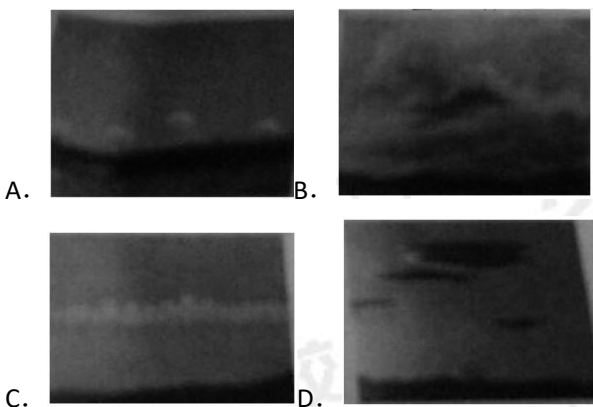

21. 光是人类生存环境的一个要素, 光照射在物质上, 一般会与物质发生相互作用。下列选项中, 不是光与物质相互作用结果的是 ()。

- A. 直射
- B. 折射
- C. 反射
- D. 吸收

22. 电影可分为纪录片、科教片、故事片、美术片四大类, 下列选项中, 主要运用绘画或其他造型艺术来表现生活的



是 ()。

- A. 纪录片
- B. 科教片
- C. 故事片
- D. 美术片

23.古代西亚人把庙宇建在高高的台面上,后人称之为山岳台,又称观象台。除了观测星象外,还有表达图腾崇拜的意味,其崇拜对象 ()。

- A. 天体山岳
- B. 帝王将相
- C. 祖辈先人
- D. 飞禽走兽

24.下图描绘的是中国古代的一项娱乐活动,这项活动通常认为在先秦就已出现,到了宋代尤为兴盛。该活动的名称是 ()。



- A. 步打
- B. 蹴鞠
- C. 跳丸
- D. 角抵

25.“千锤万凿出深山,烈火焚身若等闲。粉身碎骨全不怕,要留清白在人间。”这首诗通常被认为是明代政治家于谦的一首托物言志诗。它吟咏的对象是 ()。

- A. 花岗岩
- B. 大理石
- C. 石灰
- D. 煤炭

26.在 Word 中,用鼠标左键单击文档中的图片所产生的效果是 ()。

- A. 弹出快捷菜单
- B. 选中该图片
- C. 进入图形编辑状态
- D. 将该图片加文本框

27.在 PowerPoint 中,新建演示文稿已选定某特定的应用设计模板,在该文稿中插入一个新幻灯片时,新幻灯片的模板将 ()。

- A. 采用默认设计模板
- B. 随机选择任意设计模板
- C. 采用已选设计模板
- D. 需要指定另外设计模板

28.找规律填数字是一项很有趣的活动,特别锻炼观察和思考能力,下列选项中,填入数列“7、8、9、11、()、19”空缺处的数字,正确的是 ()。

- A. 12
- B. 14
- C. 16



D. 18

29. 下列选项所表述的内容, 包含在“没有学会分享, 就不能感受更多快乐”中的是 ()。

- A. 只要学会了分享, 就能感受更多快乐
- B. 即使学会分享, 也未必感受更多快乐
- C. 没感受更多快乐, 是因为没学会分享
- D. 只有学会了分享, 才能感受更多快乐

二. 材料分析题。(本大题共 3 小题, 每小题 14 分, 共 42 分)

阅读材料, 并回答问题。

材料一:

下面是某幼儿园小班张老师的教学片段:

(张老师的铃鼓响起来了, 孩子们回到座位上)

师: 我们都是机器人。

幼: 一不许动, 二不许笑, 三不许露出大门牙。

师: 小朋友们, 我们先来看看电视上播放的是什么?

(老师按下播放键, 电视里出现了新华书店的宣传片)

师: 小朋友们去过这个地方吗?

幼: 去过。

师: 这是什么地方呀?

幼: 新华书店。

师: 你们真棒, 你们看新华书店有许许多多的书, 是不是? 这些书都是分门别类放在一起的, 咱们一起来看看哪些种类呢?

(老师指着“教育类”这块牌子问幼儿是哪个区, 大多数孩子都不识字, 都没有反应。)

师: 你们可能不认识这些字, 那我们让咱们班的“识字大王”江江来帮帮我们, 你们说好不好?

幼: 好?

(江江站起来念出字后, 老师放弃了与孩子一起探索书的种类, 自己看着电视屏幕一类接着一类给孩子认真讲解, 教孩子认字, 孩子们在下面念着, 听着。)

30. 问题: 请结合材料, 从儿童观的角度, 评析张老师的教育行为。(14 分)

材料二:

5 岁的小熙生活在一个单亲家庭, 现在主要和外婆住在一起。

一天午餐过后, 小朋友们都在认真的看书。突然, 林老师听见了轻轻的抽泣声, 发现小熙正双手捂着脸, 伤心地哭着, 旁边的浩浩四处张望, 眼里掠过一丝不安, 林老师走过去把小熙搂到怀里, 轻轻地拍着她, 问: “小熙, 怎么了?” 小熙指着浩浩说: “他打我!” 说完哇的一声哭起来。林老师帮她整理好衣服, 并夸夸她的裙子, 摸摸她的小辫, 安抚了好一会, 她才平静下来。林老师问浩浩: “怎么回事啊?” 浩浩委屈地说: “我想拉她跟我一起去搭积木, 她就哭了。” 小熙说: “他弄疼我了。” 林老师对小熙说: “浩浩不是故意的, 你就原谅他吧。” 林老师把浩浩和小熙的小手拉到一起, 鼓励他们一起去搭积木。

下午外婆牵着小熙的手准备离园时。林老师对外婆说: “小熙这孩子什么都好, 就是太内向, 太敏感, 回去您好好跟她说说吧。”

31. 问题: 请结合材料, 从教师职业道德的角度, 评析林老师的教育行为。(14 分)



考证就上233网校APP

报考指导、学习视频、免费题库一手掌握

材料三:

一部《西游记》，是一部孙悟空的英雄史，记录了他的出生、成长、奋斗，直到成为“斗战胜佛”的全过程，探求他追求自由、追求平等、追求成功的人生意义。

《西游记》小说写孙悟空的出生，有一点和普通人大不一样的地方，他是天生地长的，从石头缝里蹦出来的神猴。孙悟空从石头里蹦出来，他就摆脱了人与生俱有的社会关系。美猴王没有家庭的束缚，也就意味着他一开始就不受任何的社会束缚，用小说的话，就是“不服麒麟辖，不服凤凰管，又不服人间王位拘束”，成为一个摆脱一切社会关系的原生态的人。

那么，作为一个原生态的人，是不是就获得了真正的“自在”呢？这还不行，石猴有一天突然发现，自己生活的环境太狭隘了，来来回回的就是在花果山上，交往的就是那些个猴哥猴弟，他想要拥有更大的空间和世界，所以他就去寻仙问道，有了种种法力，这既提升了个人能力，同事也拓展了无穷的生存空间，一个筋斗云就可以翻出十万八千里，生活空间如此之大，可以为所欲为，来去自如。

有了这么广阔的生存空间，人就能获得真正的“自在”了吗？还是不行，孙悟空有一天忽然悲叹起来，他看到老猴子一个个死去，想到自己迟早也要死去，孙悟空努力超越，到阎罗殿去，把自己的名字从生死簿中勾掉。

孙悟空对精神自由的追求是被唤醒的，原来他只有对空间自由和时间自由的追求，但一旦上了天庭，孙悟空就变化了，他有对“名”的追求，原来他是没有追求“名”的意识的，你叫他美猴王也罢，叫他悟空也罢，什么都行。所以当孙悟空第一次被收容到天庭时，让他当“弼马温”，他还挺高兴，可以天天管马。

可是，当他知道“弼马温”是个未入流品的官职的时候，他明白了人和人之间还有官职的区别，于是他又造反了，他给自己创造了响亮的名号——“齐天大圣”。

社会教给孙悟空知识的过程就是他个人的欲望不断膨胀的过程，最后他提出一个最极端的口号，就是“皇帝轮流做，明年到我家”。孙悟空说这是“常言道”，咱们要追问：这“常言”是哪来的？孙悟空不识字，他从哪儿学到这“常言”呢？花果山猴子们哪能知道“皇帝”是什么？这显然是玉皇大帝和臣子们教的，在天庭生活的耳濡目染中，孙悟空收到了熏陶，被知识化了。他逐渐失去了原本有的“赤子之心”，导致了个人欲望的极端膨胀。

有了个人欲望的极端膨胀之后，社会就不能容忍他了，有人赞扬说“皇帝轮流做”体现出“造反精神”。但这种造反精神如果应该得到肯定的话，那么这个社会就毫无秩序可言了，“皇帝轮流做”，是靠能力还是靠年龄？怎么“轮流”法？如果人人想要当皇帝，这只能导致个人欲望的极端膨胀，造成社会秩序的残酷破坏。

孙悟空打破了这种社会规律，扰乱了正常的文化秩序，这必定要收到惩罚。小说采取了寓意性的写法，个人有再大的能耐也逃不出“如来佛的掌心”。“个人人”一旦步入社会，就不可能再有绝对自由自在，不可能再为所欲为了。

（摘编自郭英德《中国四大名著的文化价值》）

32.问题：（1）在本文看来，“如来佛的掌心”的寓意是什么？请根据文本，简要概括。（4分）

（2）文章怎样表明孙悟空从一个“原生态”的人演变为“个人欲望极端膨胀”的人的？但他为什么最终又能成为“斗战胜佛”？请结合文本，简要分析。（10分）



三. 写作题。(本大题 1 小题, 共 50 分)

33. 阅读下面材料, 根据要求作文。

20 世纪 30 年代, 梅兰芳先生初到上海, 虽然他唱功绝佳, 誉满京华, 但要在大上海一下子出名也难。当时想在报纸上打广告, 但广告要怎么写才能引起人们的注意呢? 经过一番筹划, 戏班子决定在报纸上只印三个字——梅兰芳, 当时上海的市民并不知道梅兰芳是谁, 因为好奇都在互相打听。连登了一周之后, 报纸上登出了一个详细的广告: “梅兰芳——京剧名旦, 今晚在上海某戏院登台献艺, 欢迎观看。” 就这样, 梅先生在上海一唱走红。

综合上述材料所引发的思考和感悟, 写一篇不少于 800 字的论述文。

要求: 用规范的现代汉语写作, 角度自选, 立意自定, 题目自拟。

2018 上半年教师资格证考试《幼儿综合素质》真题

一. 单项选择题。(本大题共 29 小题, 每小题 2 分, 共 58 分)

1. 中班的浩浩组织能力和语言表达能力都很强, 王老师每次都让他在表演游戏中扮演主角。王老师的做法违背的教育理念是 ()。

- A. 促进学生发展
- B. 促进全体学生发展
- C. 促进学生主动发展
- D. 促进学生个性发展

2. 幼儿在游戏时总是喜欢争抢玩具。对此, 胡老师不合适的做法是 ()。

- A. 组织幼儿讨论玩具使用规则
- B. 让幼儿说明会争抢玩具的理由
- C. 表扬幼儿的分享及合作行为
- D. 让争抢玩具的幼儿站到墙角

3. 上课时, 柯老师正在组织小朋友们讨论。然然先找毛毛碰头玩, 又去抱乐乐的腿, 脸上还带着得意的笑容。柯老师恰当的做法是 ()。

- A. 当众点名批评然然
- B. 抚摸然然的头以示提醒
- C. 鼓励然然继续游戏
- D. 假装没看见然然的行为

4. 初入园的小朋友害怕幼儿园厕所里的蹲坑, 黎老师就在每个蹲坑的两边合适的布置, 用环保油漆画上可爱的小脚印。孩子们看了既新奇又喜欢, 入厕时都去踩自己喜欢的小脚印。这说明教师劳动具有 ()。

- A. 长期性
- B. 示范性
- C. 复杂性
- D. 创造性

5. 幼儿教师李某猥亵儿童被人民法院判处有期徒刑一年, 缓刑一年。李某 ()。

- A. 将终身不能从事教师职业



- B. 五年内不得从事教师职业
- C. 缓刑期内可继续从事教师职业
- D. 可在私立幼儿园从事教师职业
- 6.小华的父母出差,将其委托给好友胡某代为监护。胡某带着小华在小区内玩耍,在与小朋友们的追逐打闹中,小刚将小华推倒摔伤。对小华所受伤害,应承担赔偿责任的是()。
- A. 小华的父母
- B. 胡某
- C. 小刚的父母
- D. 胡某与小刚的父母
- 7.《国家中长期教育改革与发展规划纲要(2010-2020年)》提出了学前教育发展的政府职责。关于政府职责说法,下列选项中不正确的是()。
- A. 制定审核幼儿园的章程
- B. 建立幼儿园准入制度
- C. 制定学前教育的办园标准
- D. 完善幼儿园收费管理办法
- 8.依据联合国《儿童权利公约》,对儿童的养育和发展负有首要责任的是()。
- A. 国家
- B. 父母
- C. 学校
- D. 社会
- 9.某幼儿园组织幼儿进行军训活动。该幼儿园的做法()。
- A. 正确,有利于强化幼儿纪律教育
- B. 正确,有利于增强幼儿的责任感
- C. 不正确,阻碍幼儿学习成绩的提升
- D. 不正确,未遵循幼儿身心发展的规律
- 10.某小学王校长发现校门口有商贩向学生兜售散装香烟。他应该采取的做法是()。
- A. 制止学生购买香烟,立即将商贩劝离
- B. 允许学生购买香烟,禁止其校内吸烟
- C. 制止学生购买香烟,对商贩处以罚款
- D. 允许学生购买香烟,对商贩不予干涉
- 11.幼儿萌萌午休时不睡觉还发出吵闹的声音,何老师把她关在厕所里,以免影响其他幼儿休息、何老师的做法()。
- A. 不正确,侵犯幼儿的人身权和人格尊严
- B. 不正确,侵犯了幼儿的思想自由和受教育权
- C. 正确,有利于保障其他幼儿午间休息的权利
- D. 正确,有利于引导萌萌养成良好的生活习惯
- 12.秦老师按照行为表现把班里的幼儿分为“精英组”“平民组”“娱乐组”,“娱乐组”里全都是调皮的孩子。秦老师的做法()。
- A. 尊重了幼儿发展的个别差异
- B. 体现了因材施教的教育理念
- C. 未能平等公正对待幼儿
- D. 未能培养幼儿良好品行
- 13.妈妈到幼儿园接斌斌时,发现斌斌的手背被小朋友抓破了,就马上向园长投诉当班的丁老师。为此,丁老师的心里很不舒服,第二天一到教室就训斥了斌斌。丁老师的行为()。
- A. 合理,教师可以表达自己的真实情感
- B. 不合理,教师应完全接受家长的意见
- C. 合理,教师不可能对每一个孩子监管到位



D. 不合理, 教师应具备较强的情绪调适能力

14. 小(2)班的孩子们在“六一”汇演的节目排练时, 洋洋和健健总是不能跟着刘老师做动作, 站在原地发呆, 为了不影响班集体的表演效果刘老师不让他俩参加演出。刘老师的做法()。

- A. 恰当, 教师应尊重幼儿的选择
- B. 恰当, 教师应维护班集体荣誉
- C. 不恰当, 教师应引导全体幼儿参与集体活动
- D. 不恰当, 教师应要求幼儿必须参与集体活动

15. 强强特别能吃, 体型偏胖, 动作比其他小朋友稍微缓慢, 小朋友们因此不喜欢跟他玩, 强强慢慢地变得孤僻了。老师不正确的做法是()。

- A. 训练强强的动作敏捷性
- B. 默许其他小朋友行为
- C. 教育其他小朋友接纳强强
- D. 帮助强强养成合理饮食习惯

16. 幼儿园派夏老师外出学习。回来后, 园长要求她给全员老师做一次讲座, 分享她的学习体会。夏老师应该()。

- A. 只与园长分享学习体会
- B. 婉拒分享学习体会的要求
- C. 积极主动地与全园老师分享
- D. 挑选不重要的内容与全园老师分享

17. 春秋战国时期, 各诸侯国为富国强兵、增强争霸实力, 先后实行变法。下列选项中, 诸侯国与变法活动对应不正确的是()。

- A. 魏国——李悝变法
- B. 楚国——吴起变法
- C. 秦国——商鞅变法
- D. 赵国——管仲变法

18. 历法是推算年、月、日的时间长度和它们之间的关系, 制定时间序列的法则。我国最早制定历法的朝代是()。

- A. 夏朝
- B. 商朝
- C. 西周
- D. 西汉

19. 外国历史学家要研究我国历史上手工业生产的基本情况, 下列选项中, 最应该推荐的书籍是()。

- A. 《齐民要术》
- B. 《梦溪笔谈》
- C. 《天工开物》
- D. 《农政全书》

20. 盆地的主要特征是四周高(山地或高原)、中部低(平原或丘陵)。下列选项中, 海拔最高的盆地是()。

- A. 塔里木盆地
- B. 柴达木盆地
- C. 吐鲁番盆地
- D. 四川盆地

21. 海洋科学考察离不开考察船的建设, 我国从20世纪70年代起到现在, 已经拥有各种类型的科考船。我国建造的第一艘水文气象科考船是()。

- A. 大洋一号
- B. 远望一号
- C. 东方一号
- D. 向阳红一号

22. 王维《送刘司直赴安西》诗中写道:“绝域阳关道, 胡沙与塞尘。”诗人的朋友要经过“阳关道”去的地方属于()。



- A. 漠北
- B. 岭南
- C. 西域
- D. 中原

23. 用来计数的符号叫“数字”，世界各大文明都曾创造过“数字”，有的现代已经不再使用，有的只用于特定的场合。图中钟表盘面上表示时间的数字，使用的是（ ）。



- A. 希腊数字
- B. 罗马数字
- C. 阿拉伯数字
- D. 巴比伦数字

24. 各国的儿童文学都曾产生过深受儿童和家长欢迎的经典作品。下列选项中属于法国小说家圣埃克絮佩里创作的作品是（ ）。

- A. 《金银岛》
- B. 《水孩子》
- C. 《小王子》
- D. 《彼得潘》

25. 交通标志已经成为现代生活的一部分，在保证道路交通安全、畅通方面有着重要作用，分为主标志和辅助标志两大类。主标志包括禁令标志、警告标志、指路标志、指示标志等。下列选项中，表示“禁止直行”的标志是（ ）。



26. 在 Word 文档编辑状态下，点击功能图标 ，可实现的操作是（ ）。

- A. 居中对齐
- B. 分散对齐
- C. 右对齐
- D. 左对齐

27. 赵老师希望按特定顺序呈现演示文稿当前幻灯片的标题、图片、文字等，下列选项中，能够实现这一操作的是（ ）。

- A. 自定义放映
- B. 幻灯片设计



- C. 幻灯片切换
D. 自定义动画

28. 下列选项中, 与“电磁炉”和“家用电器”的逻辑关系相同的是 ()。

- A. “钢笔”与“文具”
B. “电脑”与“微机”
C. “电视”与“冰箱”
D. “教具”与“黑板”

29. 按照给出图形的编辑特点, 下列选项中, 填入空白处最恰当的是 ()。

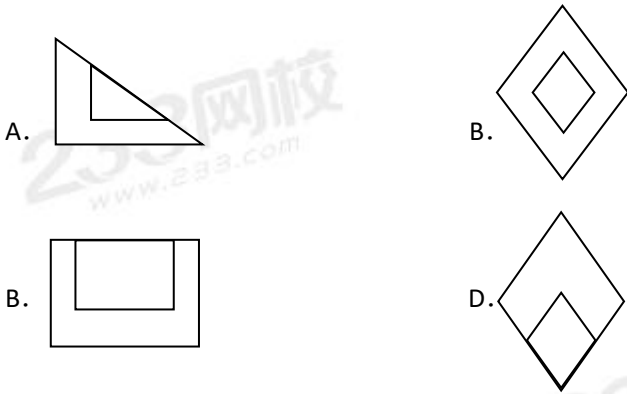
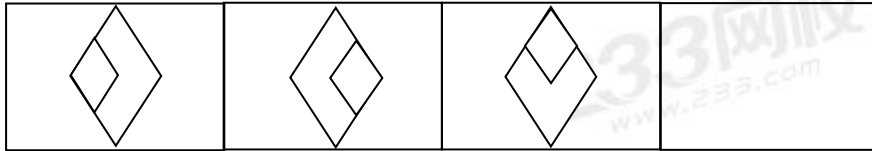

二. 材料分析题。(本大题共 3 小题, 每小题 14 分, 共 42 分)

阅读材料, 并回答问题。

材料一:

建构游戏开始了。樊老师对孩子们说: “你们喜不喜欢西安啊?” 小朋友们齐声说: “喜欢!” 樊老师又说: “那你们都来说一说西安都有哪些著名的建筑?”

林晚英抢着说: “老师, 我知道, 西安有城墙。” 贺子涵接着说: “老师, 还有大雁塔”……孩子们你一言我一语地说着。于是, 樊老师提议: “那我们大家一起把这些建筑搭建出来好吗?” 孩子们兴奋地去积木区选择自己需要的材料。

一开始, 贺子涵将大雁塔搭得上下一样宽, 有小朋友反对说: “这个不像大雁塔! 我见过大雁塔, 下面大一些, 上面尖尖的。” 贺子涵立刻说: “我还没搭好呢!” 接下来, 他通过几次调整, 将“大雁塔”的底部变大了, “大雁塔”稳固了不少。林晓英在尝试搭建城墙的过程中, 最先采用了垂直堆高的方法, 不会工夫就摆放到位, 骄傲地站在城墙边, 邀请小朋友观看。樊老师发现孩子们都没有注意到城墙砖块交错的方式, 于是拿来一张城墙的照片, 说: “孩子们快来看, 城墙的砖块是怎样摆放的呢?” 孩子们通过观察图片, 一下子发现案例砖块交错摆放的秘密, 很快做出修正。

30. 问题: 请结合材料, 从教育观的角度, 评析樊老师的教育行为。(14 分)

材料二:

中班的睿睿很任性, 处处以自我为中心。音乐课上, 李老师教小朋友们唱《两只老虎》, 大家都跟老师唱, 只有睿睿故意把“两只老虎”的歌词改成“两只花猫”, 其他小朋友听了, 也随着睿睿唱“两只花猫”, 李老师警告睿睿: “如果再改歌词, 你就到小班去!” 但睿睿没有听老师的话, 继续改歌词, 甚至把调子拖得很长。李老师火了, 站



起来走到睿睿跟前,大声吼道:“你给我出去!”

睿睿哭着走出教室,李老师没有理会,继续教小朋友们唱歌。就这样,睿睿站在教室门口哭个不停,直到下课。

回家后,睿睿把这件事告诉了家人。第二天,奶奶来送睿睿时,找李老师理论。李老师说:“就是你们这些家长太溺爱孩子,孩子才那么任性!我们对他进行教育,难道不对吗?”

31.问题:请结合材料,从教师职业道德的角度,评析李老师的教育行为。(14分)

材料三:

人类在两千多年前轴心时期所创造的人文经典,那个历史时期留下的人文价值理念,包括怎么做人、怎么处理人和人的关系、怎么建构一个和谐合理的社会等一些涉及道德、审美、信仰等人文精神的内容,仍然是今天人们的思想源泉。然而,近百年来,我们不时中断这一源头活水,常常会对中华文化的人文经典采取很不适当的态度。今天,当我们富国强兵的梦想即将实现之时,却突然发现,我们的人文经典所承载的人文理性、人文价值是多么重要。今天很多学生,也包括企业家、公务员,他们津津乐道于读经典。这种重新回到经典的冲动,实质上也是一种回归中华人文传统的精神渴求。

中华文明的每一次重要发展,都跟重新回归经典有关系。比如,当隋唐时期,中华文明面临外来宗教的挑战,中国会不会成为一个佛教化的国家呢?许多儒家士大夫强调中华民族自身的文化传统,并且选择了春秋战国时代的儒家子学(《论语》《孟子》)和解释“五经”的传记之学,把这些典籍重新确立为新的经典体系,从而为中国文化又一个高峰的近世文明奠定了人文价值、人文信仰的基础。

当代中国,我们需要回归经典。但是,这并不是说把古代的经典搬过来重读就可以解决问题,而是需要一个重建中华经典学或现代新经学的过程。这个重建的过程,应该说更加艰难。

如果我们站在整个中华文明史发展的角度来看,在历史上所谓的“经”实质上是在不断地变化的。比方说,孔子创立的所谓“六经”体系的前身,实际上是夏商周时期的先王们留下的档案、文献等历史典籍,而孔子希望在那样一个礼崩乐坏的历史时期,重建一个理想的社会秩序和文明形态,故而从历史传下来的典籍中间挑选、整理出一个“六经”体系。

为了真正实现中华文明的复兴,我们应该从浩如烟海的文献典籍中,选出哪些典籍作为现代中国文明复兴的经典?很多人自然而然想到“五经”“四书”。其实如果我们要建立合乎当代中华文明复兴的经典体系的话,不应该局限于历史上的经典,而是要根据这个时代的需求而重建经典体系。一个是超越时代也就是应该不再以“三代”圣王为标准,除了充分考虑轴心时代的先哲所创作的著作外,也可以延续到汉唐以后,只要是既能够体现中华民族文化内涵又具有普遍性、永恒性价值和意义的文献,都可以进入中华经典体系。另一个是超越学派。中国古代,只有儒家的经典才是经学,其他各家各派的都是子学。我们建立中华民族现代新经典体系时,只要具有普遍意义和现代价值,均可以成为当代中华经典。从中华文明的历史建构和现代需要来看,儒家典籍仍然是中华新经典体系的主体。但与此同时,我们应该从中华民族无限丰富的典籍里,为现代中国人构筑精神家园、为中华文明复兴、为人类文明的发展,来建立新的经典体系。

我们选出新的经典体系来,还要根据时代的发展做出合乎我们现代人所需要的创造性诠释。我相信,中国经典的创造性诠释,其实就是我们当代学人、当代中国人和千古圣贤打破时空关系的一种心灵对话,我们要在这种对话中完成回归经典、重建经学的使命。这种对话能够实现现代中华文明的建构,特别是对当代中国的人文价值、人文信仰、人文理性的建构有着非常重要的、关键性的意义。

——摘自朱汉民《重建中华经典体系》

32.问题:(1)文章认为回归中华传统经典有何意义?请简要概括。(4分)



(2) 文章认为应当怎样重建中华经典体系? 请简要分析。(10分)

三. 写作题。(本大题 1 小题, 共 50 分)

33. 阅读下面材料, 根据要求作文。

近日, 南京地铁运营公司发布检修数据, 发现 95% 的自动扶梯右侧梯级链磨损严重, 这再次引发公众对于自动扶梯“右立左行”规则的反思。

有人认为: 安全重于效率, 为了安全应该改变“右立左行”的规则。

有人认为: 在效率至上的年代, 高效就是一切。磨损严重就要加强检修, 别把问题甩给大众。

有人认为: 没有哪一法律允许在高速路拥挤时, 废除应急车道来提高效率, 规则的存在是有道理的。

综合上述材料所引发的联想和感悟, 写一篇论说文。

2018 下半年教师资格证考试《幼儿综合素质》真题

一. 单项选择题。(本大题共 29 小题, 每小题 2 分, 共 58 分)

1. 铭铭问吴老师“天上哪颗星星最亮?” 吴老师说: “老师也不知道, 回家后我们都去想办法找答案, 好不好?” 这说明吴老师能做到 ()。

- A. 尊重个体差异
- B. 公平对待幼儿
- C. 面向全体幼儿
- D. 引导幼儿探索答案

2. 刚进园时, 小朋友们试图用旋转的方法打开水龙头, 不出水就大声叫老师, 这时蒋老师没有急于出手帮助, 而是鼓励他们自己去试。很快小朋友们发现, 提起开关, 水就流出来, 按下去, 水就关上了, 小朋友们高兴得不得了。这体现了蒋老师注重 ()。

- A. 教师的主体作用
- B. 游戏的促进作用
- C. 幼儿的亲身体验
- D. 环境的积极影响

3. 中(1)班有一个现象: 一个孩子向杨老师“告状”其他孩子就会一个接一个地“告状”, 孩子们吵嚷嚷, 班上乱成一锅粥, 杨老师恰当的处理方式是 ()。

- A. 不理所有“告状”的孩子
- B. 先让孩子们安静下来再行处理问题



- C. 训斥所有“告状”的孩子
D. 选取部分孩子的“告状”予以解决
- 4.沈老师在指导新教师时说:“学习和掌握幼儿身心发展规律、年龄特点,对做好工作极为重要。”沈老师强调的是()
A. 幼儿发展知识的学习
B. 通识性知识的学习
C. 保教知识的学习
D. 领域知识的学习
- 5.下列选项中,不属于宪法规定的公民基本权利是()
A. 人身自由权
B. 信仰自由权
C. 通信自由权
D. 教育自由权
- 6.联合国《儿童权利公约》所指的“儿童”是()
A. 18岁以下的任何人
B. 16岁以下的任何人
C. 10岁以下的任何人
D. 6岁以下的任何
- 7.为解决新建小区幼儿入园难的问题,某房产开发公司在所建小区引入了一家由某教育发展集团独资民办的幼儿园。根据《中华人民共和国教育法》的规定,有权确立该幼儿园管理体制的是()。
A. 当地人民政府
B. 当地教育行政部门
C. 该教育集团
D. 该房产开发公司
- 8.某幼儿园为提升教师专业水平,从所有教师工资中扣除100元用于订阅专业刊物,该园()。
A. 合法,幼儿园有权管理和使用本单位经费
B. 合法,幼儿园有按照章程自主管理的权利
C. 不合法,侵犯了教师获取工资报酬的权利
D. 不合法,侵犯了教师从事科学研究的自由
- 9.未成年学生孔某在逛超市的时候,管理人员怀疑他偷拿物品,并对他进行了强制搜身。该超市侵犯孔某的权利是()。
A. 名誉权
B. 人身自由权
C. 生命健康权
D. 隐私权
- 10.某幼儿园在上学期为大班开设了小学一年级语文、数学课程。该幼儿园的做法()。
A. 正确,幼儿园有权安排教学活动
B. 不正确,这些内容应设在大班下学期
C. 正确,有利于实现幼小衔接
D. 不正确,不利于幼儿的身心发展
- 11.某幼儿园要求幼儿必须到医院接受体检,合格后方可入园。该幼儿园的做法()。
A. 有利于全面了解幼儿健康状况
B. 有利于选拔优秀幼儿入园
C. 侵犯了幼儿的受教育权
D. 侵犯了幼儿的个人隐私
- 12.亮亮是驻某地武警部队现役军人的子女,根据《中华人民共和国义务教育法》的规定,对亮亮的义务教育负有保障义务的是()。



- A. 中央人民政府教育行政部门
B. 省级人民政府教育行政部门
C. 市级人民政府教育行政部门
D. 县级人民政府教育行政部门
13. 休息时, 王老师让孩子们排队接水喝, 可队伍总也排不好, 你推我, 我挤你。王老师只好扯着嗓门提醒孩子们, 可队伍刚排好, 过一会儿又乱了。这时, 王老师也口渴了, 她端起杯子走到队伍前面接了一杯水喝, 很无奈地看着眼前乱哄哄的接水队伍。这表明王老师 ()。
- A. 未能廉洁从教
B. 未能公平对待幼儿
C. 未能以身作则
D. 未能公正对待幼儿
14. 一天, 陈老师正在组织孩子们踢球, 方方总是抢球后抱着跑。陈老师看到后就让他站到一边, 并对带班老师说: “以后都别让他踢球了!” 陈老师的做法 ()。
- A. 正确, 维护了整个活动的良好秩序
B. 正确, 保护了其他孩子的人身安全
C. 不正确, 破坏了同事间的团结协作
D. 不正确, 打击了方方的参与积极性
15. “丢手绢”的游戏结束了, 张老师正准备带领小朋友们回教室, 晓瑶突然走到张老师面前, 低声说: “老师, 还没有轮到我丢手绢呢。”此时, 张老师恰当的回答是 ()。
- A. “难道还让我叫小朋友来陪你玩一次?”
B. “待会儿我们再去玩更有趣的游戏吧!”
C. “小朋友们先等着, 我带晓瑶去玩。”
D. “下次再玩吧, 谁让你运气这么差!”
16. 放学时, 家长们都走进幼儿园接孩子, 金老师一见到小齐爸爸, 就埋怨他说: “小齐到现在还不会自己吃饭、穿衣, 你们做家长都怎么教的!” 小齐爸爸觉得很难堪、恼怒说: “就是不会才送到幼儿园学习的嘛!” 对该事情, 下列说法正确的是 ()。
- A. 金老师应该注意与家长沟通的方式
B. 生活能力培养主要由家长负责。
C. 金老师拥有批评幼儿家长的权利
D. 生活能力培养主要由教师负责
17. 大量细小的水滴随气流漂浮, 从天空慢慢降落地面。生活中, 人们常常把这种自然现象称作 ()。
- A. 雾
B. 霾
C. 小雨
D. 毛毛雨
18. 人类的发展进行与使用工具密切相关, 下列选项中, 属于人类最早的工具是 ()。
- A. 石器
B. 陶器
C. 瓷器
D. 铁器
19. 漫画中的超级英雄拥有特别服饰和超人能力, 很多被搬上银幕, 获得小朋友们喜爱, 图1 银幕形象是 ()。





- A. 闪电侠
- B. 蝙蝠侠
- C. 蜘蛛侠
- D. 钢铁侠

20. 一位作家在创作和翻译儿童作品方面卓有成就, 编过儿童文学杂志, 有一项儿童文学奖就以其命名, 这位作家是 ()。

- A. 严文井
- B. 陈伯吹
- C. 张天翼
- D. 叶圣陶

21. 中国古代蒙学教育基本目标是培养儿童认字, 书写能力, 养成良好的日常生活习惯, 具备基本的道德伦理规范, 掌握一些中国基本文化常识及日常生活常识, 下列选项中, 不属于中国蒙学教材的是 ()。

- A. 《千字文》
- B. 《百家姓》
- C. 《急就章》
- D. 《山海经》

22. 作为度量单位, “光年”和“甲子”分别是 ()。

- A. 时间单位、时间单位
- B. 长度单位、长度单位
- C. 时间单位、长度单位
- D. 长度单位、时间单位

23. 如果太阳不发光, 那么地球上的人们仍然能够用眼直接看到天体的是 ()。

- A. 彗星
- B. 金星
- C. 流星
- D. 月亮

24. 大气围绕地球气圈, 对地球有重要作用, 下列选项中, 不属于大气作用的是 ()。

- A. 防止过量太阳之外显辐射
- B. 帮助保持地球温度
- C. 锁住地球生物所需水分
- D. 产生厄尔尼诺现象

25. 中国传统民居风格众多, 有很深人文与地理环境烙印, 生动反映人与自然关系。图2所示民居名称 ()。



- A. 傣族竹楼



- B. 福建土楼
C. 侗族鼓楼
D. 西藏碉房
26. 图文混排是 Word 的特色功能之一。下列表述中, 不正确是 ()。
- A. 可以在文档中插入剪贴画
B. 可以在文档中插入图形
C. 可以在文档中插入文本框
D. 可以在文档中插入配色方案
27. 下列关于 PowerPoint 中“自定义动画”的表述, 正确是 ()。
- A. 只能用鼠标不能用时间来控制动画
B. 只能用时间不能用鼠标来控制动画
C. 鼠标和时间都能够控制动画。
D. 鼠标和时间都不能控制动画。
28. 下列选项中, 与“家具——大衣柜”逻辑关系相同的是 ()。
- A. 电冰箱——空调
B. 坐具——双人床
C. 消毒柜——冰柜
D. 炊具——煤气灶
29. 找规律填数字是一项很有趣的活动, 特别锻炼观察和思考能力。下列选项中, 填入数列“50、90、170、()、650”空缺处的数字, 正确的是 ()
- A. 330
B. 340
C. 350
D. 360

二. 材料分析题。(本大题共 3 小题, 每小题 14 分, 共 42 分)

阅读材料, 并回答问题。

材料一:

班上的一些小朋友不喜欢洗手, 有些小朋友虽然洗手, 也只是简单地冲冲水就算了。户外活动后, 韩老师把小朋友分成两组: 一组念着儿歌认真地洗手, 另一组暂时不洗手。韩老师拿出两块柚子皮, 一组一块, 让小朋友分别摸柚子皮内层, 红红突然叫起来“黑了, 黑了!”

果然, 没洗手那组小朋友摸过的柚子皮内层已经黑乎乎了, 韩老师趁机提问: “柚子皮为什么会变黑呀?” 孩子们抢着说: “他们没洗手, 手很脏” “手上有土, 把柚子皮弄脏了” 韩老师连忙引导: “这是我们能看见的, 还有我们看不见的呢?” “细菌、病毒”, 孩子们大声说。韩老师趁热打铁: “如果我们不洗手就拿东西吃, 手上的脏东西会沾到食物上, 脏东西进入我们的肚子, 身体会怎么样? 我们应该怎样做呢?” 孩子们叽喳地讨论开来, 最后得出了“一定要认真洗手, 做健康的小主人”的结论。活动结束后, 没洗手的小朋友, 立刻跑到洗手池边洗手, 洗得格外认真, 洗了手的小朋友中, 有人感觉自己没洗干净, 就认真地又洗了一遍。自此, 小朋友们大都能自觉地去洗手, 如果某个小朋友忘记洗手, 其他的小朋友也会提醒他。

30. 问题: 请结合材料, 从儿童观的角度评析韩老师的教育行为。(14 分)

材料二:

一天早上, 陈一航蹦蹦跳跳地走进教室, 在搬椅子时, 他发现旁边小朋友的椅子上有一本书没有收好, 便大声喊道: “余老师, 这儿有一本书没有收。”余老师笑看说: “那就请你把它送回去, 好吗?” 他高兴地把书拿往图书角。



考证就上233网校APP

报考指导、学习视频、免费题库一手掌握

由于陈一航平时吃饭、睡觉、上课、活动无一不让老师费心,所以余老师一直盯着他的送书过程,生怕他把书拿到别处去。当他把书拿到书柜前,正想顺手往里面一扔时,余老师连忙说:“谢谢你哦,你帮了我的一个大忙,要不等会儿我还得自己把书整理好。”他听了后连忙把书放整齐,离开书柜了,还不时地回头看看书本是否会掉下来。余老师被陈一航的这个行为所触动,立刻走过去,轻轻拍了拍他,说:“陈一航,原来你那么会整理书啊,那你愿意做‘图书管理员’吗?把小朋友们没有收好的书,都送到这里来收放整齐。”他高兴地说:“当然可以!我放书最整齐了!”之后的一个星期,在余老师的引导下,陈一航很用心地寻找没有收回图书角的书,把书摆放整齐,在其他方面也进步了很多。

31.问题:该教师的行为是否正确,是否践行了教师职业道德的要求。(14分)

材料三:

民族文化的独特性和优越性,不仅体现于显性的世界观和价值观,而且根植于隐性的思维模式中。在人类文明的进程中,中华文明之所以延续得如此绵长,在很大程度上将益于我们这个民族独特的方法论和辩证法原则,得益于中国人思考问题的方式和解决问题的路径。辩证矛盾思维即是其中之一。

辩证矛盾思维特别注重时间性。既然矛盾双方之间的辩证运动是在时间中展开的,时间就不是可有可无的,而必须是参与事件的重要因素。因此,辩证思维特别看重“时机”,追求“时中”。“时中”一词最早出现于《周易》“蒙”卦的《条传》“蒙,亨。以亨行,时中也。”意思是说,蒙卦表示希望亨通,所以,以通来行事,是符合“蒙”这个时机的。可见,所谓“时中”,主要有两方面的含义:一是要“合乎时宜”,二是要“随时变通”。中而非时,不谓之中。同样,时而不中,更不谓之中了。《资治通鉴》中记载了这么一个故事,说韩国的国君韩昭侯准备修建一个高门,但他的谋士屈宜臼却奉劝他不要这么做。屈宜臼说:“如果你非要修建这个高门,恐怕你还等不到这个高门修建完,就要死了。为什么呢?因为时机不对。国君在自己家修建一个高一点的门楼,搞得气派一些,有错吗?没有错。当年我们国强民富的时候,你如果修建一个高门,肯定没有问题。可是今天的情况已经不一样了,秦国去年刚刚攻占了我们的宜阳城,我国元气大伤,你偏偏要在这个时候修建高门,势必会使百姓离心,将士散德,韩国的败落就不可造免了。”结果,韩昭侯没有听屈宜臼的劝告,而屈宜臼的预言也应验了,高门还没有修好,韩昭侯就去世了。当然,这只是一个小故事,但其中蕴含的道理却非常深刻。正如屈宜臼说的那句话:“吾所谓时者,非时日也,夫人固有利、不利时。”意思是说,我所说的时间,不是客观的时间,而是参与到事情当中来的时间。在合适的时间做一件事情,效果会很好;在不合适的时间做同一件事情,往往会很糟。这正是“举事而不时,力虽尽而功不成”的道理。正因为此,中国文化对时间非常敏感,强调做任何事情都要相时而动,顺势而行。《中庸》中说:“君子之中庸也,君子而时中;小人之中庸也,小人而无忌惮也。”宋代学者朱熹在注释“时中”时也说:“盖中无定体,随时而在,是乃平常之理也。”即是指,“中庸”,是因“时”而“中”的,并非骑墙、折中,更不是简单、僵化的“中间地带”。“时中”又是何其之难!因为它在实践中很难把握,你不可能一劳永逸地抓住它,然后照本宣科地去实践。但是,认识到这种困难并不是坏事,因为你一旦明白了“时中”的艰难,就会有一种危机感。而这种危机感又会让你在行为中谨小慎微、如履薄冰,相时顺势,减少犯错。

(摘编自祝和军《中国传统文化中的辩证思维》)

32.问题:(1)辩证矛盾思维为何特别注重时间性?请结合文本,简要概括。(4分)

(2)追求“时中”,对个体而言有何价值和作用?请结合文本,简要分析。(10分)

三.写作题。(本大题1小题,共50分)

33.阅读下面材料,根据要求作文。



考证就上233网校APP

报考指导、学习视频、免费题库一手掌握

管仲随齐桓公打孤竹，春天出征，凯旋时已是冬天，迷了路。管仲说：“老马的智慧是可以利用的。”于是放开老马，人跟着它们，终于找到了回去的路。

北京大学一位老教授，在海淀区住了将近半个世纪，自认为蒙着眼睛也能找回家，可谓地道的“老马”。然而，有一次他走了一条新路，一走出去，是一条大马路，车如流水马如龙，竟一时找不到归路，幸而看见马路上驶过的 332 公交车，才得以安全回到家。

综合上述材料所引发的思考和感悟，写一篇论说文。要求：

用规范的现代汉语写作。角度自选，立意自定，标题自拟。不少于 800 字。



2019 上半年教师资格证考试《幼儿综合素质》真题

一. 单项选择题。(本大题共 29 小题, 每小题 2 分, 共 58 分)

1. 图 1 标明, 儿童的发展具有 ()。

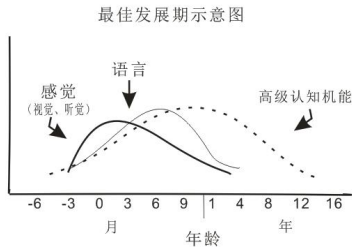

图一

- A. 阶段性
- B. 整体性
- C. 个体差异性
- D. 独特性

2. 某幼儿园为打造以艺术为特色的园本课程, 决定将 70% 的课程安排为音乐、美术、舞蹈等内容。该幼儿园的做法 ()。

- A. 正确, 有利于凸显幼儿园特色
- B. 不正确, 不利于幼儿知识学习
- C. 正确, 有利于培养幼儿艺术特长
- D. 不正确, 不利于促进幼儿全面发展

3. 绘画活动中, 小班幼儿欢欢总是把色彩涂到轮廓线外面。下午, 李老师当着欢欢的面对家长说: “欢欢画画很不认真, 总是画错。” 李老师的做法 ()。

- A. 错误, 忽视了幼儿动作发展
- B. 错误, 不能讽刺挖苦幼儿
- C. 正确, 提高了幼儿绘画能力
- D. 正确, 应该严格要求幼儿

4. 午餐时, 幼儿辰辰翘着椅子坐, 在椅子上摇来摇去, 东倒西歪, 对此, 王老师恰当的说法是 ()。

- A. “辰辰, 不准玩椅子!”
- B. “辰辰, 你有多动症吗?”
- C. “辰辰请坐好, 椅子会坏的!”
- D. “辰辰请坐好, 你会摔跤的。”

5. 依据我国宪法规定, 我国国民经济的主导力量是 ()。

- A. 集体所有制经济
- B. 非公有制经济
- C. 互联网经济
- D. 国有经济

6. 某幼儿园教师陈某在教育幼儿时, 经常敲打, 拖拽幼儿, 造成幼儿身体多处瘀伤, 陈某侵犯幼儿的权利是 ()。

- A. 受教育权
- B. 人格尊严权
- C. 人身自由权
- D. 生命健康权

7. 梁某受聘在某政府机关举办的幼儿园中从事专职食品安全管理工作。根据《中华人民共和国教育法》的规定, 对于梁某的管理应当实行 ()。



- A. 国家公务员制度
B. 教育雇员制度
C. 教育职员制度
D. 教育公务员制度
8. 教师赵某因当地教育行政部门侵犯其合法权益, 依法提出了申诉, 对于赵某的申诉, 有权受理的机关是 ()。
- A. 同级人民政府或上一级人民政府有关部门
B. 所在地区中级人民法院或省高级人民法院
C. 所在地区人民检察院或最高人民检察院
D. 上一级人民政府或中央人民政府有关部门
9. 某地区文化执法部门在对当地一家网吧进行巡查时, 发现有未成年人正在网吧上网。根据《中华人民共和国未成年人保护法》的规定, 文化执法部门可以对该网吧采取的措施是 ()。
- A. 予以关闭, 依法吊销营业执照
B. 责令改正, 依法给予行政处罚
C. 予以查封, 依法没收违法所得
D. 责令停业, 依法追究民事责任
10. 陈老师发现班里的幼儿玲玲有遭受家庭暴力的迹象。对此, 陈老师应当采取的措施是 ()。
- A. 对玲玲的家长进行批评教育
B. 向当地公安机关报案
C. 对玲玲的家长处以一定罚款
D. 向当地法院提起诉讼
11. 何老师发现班里的幼儿萌萌感冒了, 于是在课间休息期间, 喂萌萌服下了儿童感冒药。何老师的做法 ()。
- A. 合法, 教师可以喂食非处方药
B. 合法, 有利于防止疾病传播扩散
C. 不合法, 幼儿用药应先征得监护人同意
D. 不合法, 幼儿园应在医师的指导下用药
12. 雯雯还未完成义务教育就辍学回家了。班主任王老师多次上门家访, 雯雯的父母总以读了书也找不到工作为由, 拒绝让雯雯回校上学。根据《中华人民共和国义务教育法》的规定, 对于雯雯的父母, 当地居委会可以采取的措施是 ()。
- A. 给予批评教育, 督促期限改正
B. 给予行政处分, 责令赔礼道歉
C. 做好协助工作, 督促家长送雯雯接受义务教育
D. 采取强制措施, 责令家长送雯雯接受义务教育
13. 在小班的家长会上, 有两个家长质问带班的李老师: “为什么不教孩子写字的拼音? 再不教的话, 我们的孩子就转园。”对此, 李老师恰当的做法是 ()。
- A. 接受意见, 适当增加拼音和写字的内容
B. 听取意见, 耐心向家长分析不教的原因
C. 尊重家长, 推荐校外辅导机构
D. 不予理会, 尊重家长的转园自由
14. 赵老师在省政府机关幼儿园工作, 她对班上每个孩子家长的工作单位和职务都了如指掌, 在日常的保教活动中, 赵老师对省政府工作人员的孩子总是特别关照。赵老师的做法 ()。
- A. 不正确, 没有维护幼儿的同伴关系
B. 不正确, 没有做到对幼儿一视同仁
C. 正确, 有利于良好家园关系的建立
D. 正确, 有利于获得更多的办园资源
15. 王老师发现, 孩子们进入大班后, 变得太吵闹了, 有时老师喊破了嗓子, 孩子才安静下来。下列王老师的解决方法中不恰当的是 ()。
- A. 引导幼儿逐渐学会自我约束



- B. 对吵闹的幼儿进行说服教育
- C. 让家长接吵闹孩子回家安抚
- D. 引导幼儿参与感兴趣的活动

16. 中班幼儿正在做手工, 佳佳尿裤子了, 刘老师发现后, 对嘲笑佳佳的幼儿说: “佳佳可能是做手工太认真, 忘记上厕所了, 以后我们要学习她认真做事的态度。当然, 我们在认真做事时记得上厕所, 那就更好了。”刘老师的做法 ()。

- A. 有利于保护幼儿的自尊心
- B. 有利于提高幼儿的操作能力
- C. 有利于增强幼儿的秩序感
- D. 有利于培养幼儿的时间观念

17. 图 2 所示是位于雅典卫城中的帕提农神庙, 它是为祀奉雅典城的守护神而建造的。这位守护神是 ()。



- A. 阿波罗
- B. 波塞冬
- C. 阿瑞斯
- D. 雅典娜

18. 小行星带是太阳系内的小行星最密集区域, 聚集了大的 50 万颗以上的小行星。它所在的位置是 ()。

- A. 金星轨道和地球轨道之间
- B. 地球轨道和火星轨道之间
- C. 火星轨道和木星轨道之间
- D. 木星轨道和土星轨道之间

19. 下列科学家中, 提出并阐明了燃烧作用的氧化学说的是 ()。

- A. 拉瓦锡
- B. 玻意耳
- C. 普利斯特利
- D. 阿伏伽德罗

20. 下列选项中, 首先提出行星的运行轨道是椭圆形的天文学家是 ()。

- A. 开普勒
- B. 哥白尼
- C. 第谷
- D. 牛顿

21. 下列影片中, 以抗美援朝战争为题材的是 ()。

- A. 《闪闪的红星》
- B. 《渡江使察记》
- C. 《南征北战》
- D. 《英雄儿女》

22. 芭蕾舞剧《胡桃夹子》改编自德国作家霍夫曼的童话故事《胡桃夹子与老鼠王》, 音乐充满了单纯而神秘的神话色彩, 其作曲者是 ()。

- A. 舒曼
- B. 贝多芬
- C. 勃拉姆斯
- D. 柴可夫斯基



23.中国象棋蕴含了丰富的历史文化,棋盘中间的间隔处,通常被称为“楚河汉界”,与其中的“楚”“汉”相关的历史人物是()。

- A. 刘邦项羽
- B. 曹操袁绍
- C. 蒋坚谢安
- D. 孙膑庞涓

24.京剧《贵妃醉酒》经京剧大师梅兰芳倾尽毕生心血精雕细琢,是梅派代表剧目之一,它源自于古代一部戏曲,该戏曲是()。

- A. 《桃花扇》
- B. 《南柯梦》
- C. 《牡丹亭》
- D. 《长生殿》

25.世界各国动画片常常以儿童为主角,展示儿童正义、善良、机智、勇敢等品质,塑造出很多经典形象,图3的经典形象是()。



- A. 葫芦娃(《葫芦兄弟》)
- B. 阿童木(《铁臂阿童木》)
- C. 一休(《聪明的一休》)
- D. 哪吒(《哪吒闹海》)

26.下列关于 Word 中的多文档窗口操作,表述不正确的是()。

- A. 通过多文档窗口操作,文档窗口可以拆分成两个文档窗口
- B. 多个文档编辑工作结束,只能全部存盘后才可关闭文档窗口
- C. 允许同时打开多个文档进行编辑,每个文档有一个文档窗口
- D. 多个文档窗口的内容之间可以进行剪切、粘贴和复制等操作

27.下列关于 PowerPoint 的表述,不正确的是()。

- A. 可以动态显示文本和对象
- B. 可以设置幻灯片切换效果
- C. 图表不可以设置动画效果
- D. 可以更改动画对象的出现顺序

28.下列选项中,与“车票——票据”逻辑关系相同的是()。

- A. 飞机票——船票
- B. 戏票——入场券
- C. 购水票——门票
- D. 餐券——优惠券

29.找规律填数字是一项很有趣的活动,特别锻炼观察和思考能力。下列选项中,填入数列“1、2、9、33、()”空缺处的数字,正确的是()。

- A. 122
- B. 124
- C. 126
- D. 128

二. 材料分析题。(本大题共3小题,每小题14分,共42分)
阅读材料,并回答问题。



材料一:

夏日的雨后,大(1)班幼儿来到户外准备做操,发现地上爬了几只蜗牛,都纷纷蹲下来看,音乐声响起,幼儿小心翼翼地站在操场上做操,互相提醒别踩到蜗牛了,做完操后,有的幼儿提议要救救蜗牛,还有的幼儿提出要捉几只蜗牛到班里养着。

“蜗牛有嘴吗?”“有脚没有?”“喜欢吃什么?”“它能走曲线吗?”“是公的?还是母的?”幼儿提出了很多问题,李老师也表现出很感兴趣的样子和幼儿一起讨论,李老师说:“宝贝们真棒!提出了这么多有趣的问题,不过,老师也不知道答案,但是老师很愿意和大家一起学习,我们想想,怎么可以获得答案呢?”“看书!”“问爸爸妈妈!”……小朋友纷纷回答,李老师高兴地说:“好,我们分头行动!”于是,李老师用瓶子装着蜗牛带到班里,养蜗牛的行动开始了。

之后的一段时间里,李老师找来关于蜗牛的科普视频和孩子们一起观看,同孩子们一道观察,记录蜗牛的生活,并一起围绕蜗牛“吃什么”“怎么睡觉”等问题查阅资料,分享资料……以“蜗牛”为主题的系列活动陆续在班里开展起来。

30.问题:请结合材料,从教师观角度评析李老师的教育行为。(14分)

材料二:

周老师是一名乡村幼儿园教师,她所带的班级孩子的父母大部分在外打工,周老师经常在班上组织“娃娃家”游戏,在游戏中,周老师扮演“妈妈”的角色,搂搂这个,亲亲那个,“宝贝”们在“妈妈”的怀里幸福的撒着娇。

妮妮常常把小手弄得脏脏的,还喜欢吸吮手指,导致常拉肚子。一天,周老师看到妮妮没有洗手就拿点心吃,就把她带到水池旁,一边教她洗手一边说:“脏脏的小手有许多细菌,不洗手就拿东西吃,会生病的,以后我们天天把小手洗的干干净净的,做个健康的小宝宝,好吗?”妮妮使劲点点头,不好意思地笑了。

周老师还发现妮妮非常喜欢看图书,由于妮妮的父母在外地打工,她和爷爷奶奶生活在一起,可是爷爷奶奶识字不多,没法陪她一起阅读,周老师就经常给她讲故事,念儿歌。周老师打电话给妮妮的妈妈:“妮妮是个可爱的孩子,就是不太爱说话,建议你们经常打电话给她,让她感受到你们的爱。”周老师还经常利用微信和妮妮的妈妈沟通、交流。

周老师觉得自己对幼儿的心理特点了解不够,有些问题不能妥善处理,于是主动参加培训学习。

31.问题:请结合材料,从教师职业道德的角度,评析周老师的教育行为。(14分)

材料三:

上世纪20年代,以万氏兄弟为代表的早期动画艺术家创作了中国早期的动画片,此后的80多年,中国动画逐渐成熟,形成了自己独特的艺术风格。在中国,动画有一个特殊称谓——“美术片”,它准确反映了中国动画特殊的创作观念,就是用中国传统美术如绘画、民间工艺等的造型观念、空间概念、绘画技法创作的动画影片。中国“美术片”造型主要取材和借鉴中国古代壁画、民间年画、庙宇泥塑、舞台戏曲等的形象和服装、道具设计,角色造型或富丽堂皇,追求形式感很强的“装饰风格”,或简约洗练,追求轻松随意的“写意风格”,因为运用了中国绘画中散点透视、高原法则、分层、留白等技法和原理,中国传统动画的场景设计不是真实立体空间的再现,而是创造一个完全不同于真实物理空间的、适合平面形象活动的平面空间、角色造型是平面的,场景也是平面的,动作(表演)自然也不能同真实生活一样了,中国动画家从传统戏曲表演中获得启示,动画角色也要“表现”,不要“在现”,这样既有动画特点,又与画面的平面风格一致,《骄傲的将军》首次把京剧中“净”“丑”的表演动作运用到动画角色上,《大闹天宫》《哪吒闹海》《三个和尚》中的许多动作也借鉴了京剧表演,由此,中国动画动作设计也逐



渐形成了自己的风格,一是舞蹈化的表演动作,不追求真实生活动作,二是适合在平面空间上展现。

中国美术片对中国传统绘画和民间艺术的吸收和借鉴不仅表现为形式,还包含对其美学观念和哲学理念的继承,特别是视觉重构,意境营造等观念的继承。中国传统绘画和文学追求“意境”的传达,在叙事之外给人更多情感宣泄和想象空间,中国传统绘画和脱胎于此的中国传统动画,把真实三维空间重构为二维平面“空间”、则是哲学意义上的突破。独特的“意境”也使中国动画具有鲜明的中国风格。

“中国风格”过时了的人,其实并不真正了解“中国风格”,也不知道国外动画无一例外一直在追求、宣扬他们自己国家和民族的文化——从艺术形式到精神内涵。戴铁郎以及万氏兄弟、特伟、阿达等老一辈动画艺术家不仅创造了“中国风格”的经典动画,创造了中国动画的辉煌,他们也是在通过这些“中国风格”的动画传承、弘扬、发展中国的文化。

当然,风格也具有时代性,我们说中国动画要坚持“中国风格”,绝不是为了怀旧甚至“复古”,也绝不是说我们的动画必须或只能是传统题材、传统形式和传统表现手法。动画创作中突出“中国风格”。不仅需要传承坚守,更需要创新发展。没有动画艺术的突破,就不会有动漫产业的真正发展。中国动画史上有过两次大的发展时期。今天,认真学习、研究前辈动画的艺术理念与精神追求,就是为了抓住机遇,打造既有传统“中国风格”、又符合时代需求的新的“中国学派”,创造新的动画精品,以迎接中国动漫产业发展高峰的到来。

(摘编自曹小卉《中国风格过时了吗》)

32.问题:(1)在中国,“动画”为何又被称为“美术片”?请结合文本,简要概括(4分)

(2)文章为什么说中国动画的“中国风格”没有过时?请结合文本,简要分析。(10分)

三.写作题。(本大题1小题,共50分)

33.阅读下面材料,根据要求作文。

美国演员莱昂纳多凭借电影《荒野猎人》中的格拉斯一角获得奥斯卡金像奖,引发社交媒体上的“狂欢”,也让相关图书搭上一趟顺风车,就如诺贝尔文学奖、茅盾文学奖等奖项所引发的阅读热潮一样,带来了一股“奥斯卡阅读热”。

综合上述材料所引发的思考和感悟,写一篇论说文。

要求:

用规范的现代汉语写作、角度自选,立意自定,标题自拟。不少于800字。



2019 下半年教师资格证考试《幼儿综合素质》真题

一. 单项选择题。(本大题共 29 小题, 每小题 2 分, 共 58 分)

1. 孙老师组织的“我为班级做件事”讨论中, 晨晨说我收垃圾, 秦晋立刻说, 妈妈说如果不好好学习, 长大以后就去收垃圾, 孙老师接着说环卫工, 很辛苦的收垃圾, 让我们生活在干净的环境里, 收垃圾也是一件很有意义的事情。从教育观点角度分析, 下列说法正确的是 ()。

- A. 教师要引导幼儿正确认知
- B. 教师要关注幼儿的特长
- C. 教师要引导幼儿生涯规划
- D. 教师要关注幼儿的差异

2. 为帮助幼儿掌握正确的洗手顺序和方法, 王老师自编了儿歌“清清水哗啦啦卷卷袖子洗手啦, 先洗小手心再洗小手背, 个个手指都洗到, 人人夸我讲卫生。”引导幼儿边唱边练。下列说法与该教师的做法无关的是 ()。

- A. 注重幼儿知识积累
- B. 注重幼儿气质养成
- C. 注重幼儿情境体验
- D. 注重幼儿习惯培养

3. 在活动中萌萌不小心摔倒了, 但摔倒后他有些情绪, 不愿意立刻起来, 刘老师的做法正确是 ()。

- A. 怎么这么不小心
- B. 没关系吧, 需要帮助吗?
- C. 我来扶你起来
- D. 赶紧起来, 勇敢点儿

4. 小幼儿点点初入园时不愿意午睡, 连自己的小床都不愿意靠近, 对此王老师正确的做法是由 ()。

- A. 通知家长, 领回训练
- B. 统一要求, 不能特殊
- C. 批评点点, 坚持常规
- D. 降低要求, 个别对待

5. 对右图中父母的行为, 判断正确的是 ()。



- A. 体现了对孩子的严格要求
- B. 有助于激励孩子不断进步
- C. 损害了孩子的人格尊严



D.侵犯了孩子的受教育权

6.《中华人民共和国宪法》规定,任何组织或者个人的权利都不得超越()。

A.宪法和法规

B.宪法和法律

C.法律和法规

D.政策和法律

7.依据《幼儿园工作规程》,下列说法正确的是()。

A.幼儿园的规模一般不超过 500 人

B.入园幼儿只能由法定监护人接送

C.幼儿一日活动的组织应当动静交替

D.幼儿入园可进行健康检查和认知调查

8.社会人员孙某闯入幼儿园寻衅滋事,扰乱幼儿园教育教学秩序。对孙某()。

A.应由公安机关给予治安管理处罚

B.应由教育行政部门给予行政处罚

C.应由人民法院给予司法拘留

D.应由人民检察院给予刑事处罚

9.书商张某向未成年人出售淫秽、暴力、恐怖内容的图书。依据《中华人民共和国未成年人保护法》,对于张某,由主管部门责令改正,依法给予()。

A.民事处罚

B.行政处分

C.刑事处罚

D.行政处罚

10.某幼儿园张老师每周将表现不好的孩子名单在家长微信群公布,要求这些家长微信群里发红包。张老师的做法

A.正确。有助于督促幼儿习惯养成

B.正确。有助于激发幼儿积极表现

C.不正确。侵犯了幼儿家长的荣誉权

D.不正确。侵犯了幼儿家长的财产权

11.林某因不履行监护职责,被当地人民法院依法剥夺了其对子女的监护权,根据《中华人民共和国未成年人保护法》。下列说法正确的()。

A.林某应继续负担抚养费

B.林某可不再承担抚养费

C.法院可委托他人代为监护

D.林某可指定他人为其监护

12.兰兰擅长绘画,小小年纪已经多次获奖,幼儿园在没有征得兰兰和他家长同意的情况下,将兰兰在幼儿园课堂上创作的画,拿给出版社出版。该幼儿园的做法()。

A.合法,幼儿园有权利处理幼儿课堂画作

B.合法,任何人不得干涉幼儿园的决定

C.不合法,幼儿园侵犯了兰兰的财产权

D.不合法,幼儿园侵犯了兰兰的著作权

13.江老师在教育日记中写道:“当遇上烦恼时,我会推开窗户,让沁人肺腑的新鲜空气飘进来;走近孩子,让甜美稚嫩的童音感染一下;放声歌唱,让美丽的音符驱散忧愁,翩翩起舞,将一切不快和烦恼抛之云外……”这表明江老师()。

A.具有心理调适能力

B.具有反思意识

C.具有心理干预能力

D.具有艺术造诣

14.新时代的教师不应该只是会燃尽自己的“蜡烛”,更要成为“长明灯”;不应该只是“水”,更要成为“源头活



水”。这说明教师需要终身学习。究其原因,下列说法不正确的是()。

- A.教师劳动具有专业性
- B.教师劳动具有创造性
- C.教师劳动具有复杂性
- D.教师劳动具有重复性

15.李老师要面向全区骨干教师上一节示范课,有老师建议她选择班级中比较乖巧的小朋友参加,但是李老师安排了全班小朋友参加。这表明李老师认识到()。

- A.幼儿发展是能动的
- B.幼儿发展是平衡的
- C.幼儿发展是平等的
- D.幼儿发展是持续的

16.小班的豆豆在厕所里不慎弄得裤子、鞋子上都是粪便。张老师一遍遍地给她清洗,最后洗得干干净净。第二天,家长把一张100元购物卡放在了张老师的口袋里,老师婉拒了。下列说法与对张老师做法评价不符的是()。

- A.“祸患常积于忽微,而智勇多困于所溺。”
- B.“不要人夸好颜色,只留清气满乾坤。”
- C.“明者因时而变,知者随事而制。”
- D.“善禁者,先禁其身而后人。”

17.中国成立以来,有好多为人民服务的形象,下列中被誉为党的好干部的是()。

- A.雷锋
- B.孟泰
- C.焦裕禄
- D.王进喜

18.我国是丝绸的发源地,自古以来,纺织业就很发达,纺织品种类繁多,其中彩色丝绸用提花方式制成,代表着古代纺织最高水平的织物是()。

- A.绣
- B.锦
- C.绢
- D.纱

19.我国医学历史悠久,很早就有了中医学理论,后世不断丰富和发展,产生了许多中医学著作。要通过一本中医学著作了解我国古代在药理学、生物学、矿物学、化学等诸多科学领域的成就,下列选项中适合的是()。

- A.《黄帝内经》
- B.《伤寒杂病论》
- C.《千金方》
- D.《本草纲目》

20.盆地的主要特征是四周高(山地或高原)、中部低(平原或丘陵)。下列盆地海拔高度低于海平面的是()。

- A.柴达木盆地
- B.四川盆地
- C.吐鲁番盆地
- D.塔里木盆地

21.1979年,我国第一艘航天测量船投入使用,成为世界上第四个拥有远洋航天测量船的国家。该航天测量船的名称是()。

- A.大洋一号
- B.远望一号
- C.东方红一号
- D.向阳红一号

22.“冬不穿白,夏不穿黑”,是人们在实践中总结出来的生活经验。它体现的科学常识是者()。

- A.太阳光的吸收与反射



- B. 冬夏雨水的变化规律
C. 颜色搭配的视觉效果
D. 冬夏景物的巨大变化

23. 拧紧的水龙头放水时, 自来水管偶尔会发出阵阵响声。其原因是 ()。

- A. 自来水管内水的流动声
B. 自来水管与流动的水碰撞
C. 水龙头拧紧阻碍了水流动
D. 水冲出时与水龙头共振

24. 《搜神记》是魏晋南北朝志怪小说中最完整、最有代表性的作品集, 它汇集了晋朝前民间传说中的神奇怪异故事, 很多故事都具有比较积极的意义, 对后世影响深远。下列选项中, 不是出自《搜神记》的故事是 ()。

- A. 牛郎织女
B. 李寄斩蛇
C. 干将莫邪
D. 吴王小女

25. 交通标志已经成为现代生活的一部分, 在保证道路交通安全、畅通方面有着重要作用, 分为主标志和辅助标志两大类。下列选项中, 表示“禁止驶入”的标志是 ()。

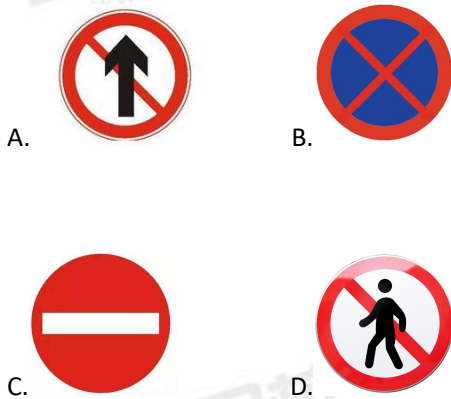

26. 在 Word 文档中, 不缩进段落的第一行, 而缩进其余的行, 可实现的操作是 ()。

- A. 首行缩进
B. 悬挂缩进
C. 左缩进
D. 右缩进

27. 李老师想用 5 分钟为学生讲解某个演示文档中的 10 页幻灯片, 下列选项中可以帮助李老师在制作课件时准确把握讲解时间的是 ()。

- A. 排练计时
B. 自动放映
C. 批注功能
D. 使用母版

28. 下列选项中, 与“橙子”和“桔子”的逻辑关系相同的是 ()。

- A. 土豆与马铃薯
B. 桃子与水蜜桃
C. 苹果与火龙果
D. 萝卜与红萝卜

29. 按照给出图形的逻辑特点, 下列选项中, 填入空白处最恰当的是 ()。



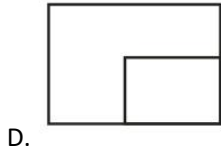
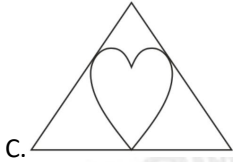
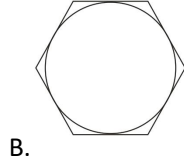
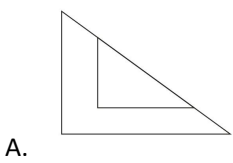
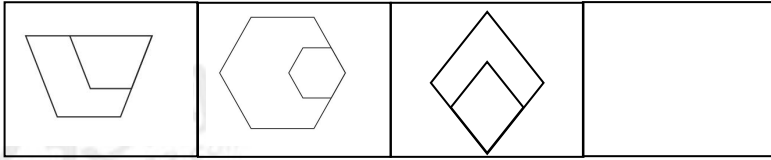

二. 材料分析题。(本大题共 3 小题, 每小题 14 分, 共 42 分)

阅读材料, 并回答问题。

材料一:

中小班馨馨的左手臂先天发育不良, 协调能力和运动都低于其它幼儿, 馨馨很喜欢唱歌跳舞, 但每当要登台表演她都会默默地退出。

幼儿园一年一度艺术节就要开幕, 王老师特意编排动作与队形相对简单的舞蹈“蓝精灵”鼓励馨馨加入。排练中, 连续几个八拍跳下来, 馨馨有些手忙脚乱, 王老师放慢速度, 并降低动作要求, 可馨馨动作仍然不到位。馨馨有些焦急, 王老师对馨馨说: “不要急, 你已经跳的很好了, 老师陪你慢慢跳。”馨馨点点头, 跳的更认真。可几个孩子却抱怨着: “老师, 馨馨总是撞到我” “老师, 馨馨跳的太慢了”, 旁边的李老师说: “直接安排馨馨参加大合唱不是更简单吗?” 王老师摇摇头说: “馨馨比任何孩子都更在乎跳舞, 我一定要帮她做到。”王老师随后对孩子们说: “你们知道吗? 蓝精灵正因为善良、勇敢, 又相互关心, 最终打败格格巫。我们要像蓝精灵一样互帮互助, 才能跳好舞蹈。”

艺术节如期举行, 馨馨和孩子们在舞台上欢快的舞动。

30. 问题: 请结合材料, 从教育观角度, 评析王老师教育行为。(14 分)

材料二:

小班欣欣今天第一天入园, 由妈妈领进幼儿园一路哭个不停, 胡老师牵过欣欣之手, 蹲下来拥抱她, 轻轻擦干她脸上泪水安慰着: “宝贝, 快别哭! 老师爱你哦! 给妈妈说再见, 好吗?”

早饭时, 欣欣拿不稳勺子, 吃一口包子就冷却在口里不咀嚼也不咽, 吃的非常慢。喝牛奶时, 她用舌头舔着喝, 到早餐结束也没喝几口。于是, 胡老师耐心喂她吃早餐。离园时, 胡老师跟欣欣妈妈进行交流, 了解欣欣体弱多病, 家长因担心孩子吃不饱, 怕孩子弄脏衣服, 在家中很少让欣欣自己吃饭, 喝水也一直用奶瓶。

从第二天开始, 胡老师耐心教欣欣正确握勺方法, 告诉她吃饭时嘴里不要含饭玩耍, 两侧牙齿要同时咀嚼, 并给欣欣示范如何用杯喝水。

胡老师还为家长推荐家庭教育方面书籍, 建议家长在家里锻炼欣欣自己吃饭, 喝水。经过一个多月努力, 欣欣能愉快的像别的幼儿一样正常进餐, 入园焦虑也逐渐消失。

31. 问题: 请结合材料, 从教师职业道德角度, 评析胡老师教育行为。(14 分)



考证就上233网校APP

报考指导、学习视频、免费题库一手掌握

材料三:

哲学的根本特征在于它是思想的一种“元”思想。“元”(meta)的意思是在人类各种思想观念后面所进行的“更进一步”的反思性思想或者奠基性的思想。

哲学到底有什么用处?别的思想方法有什么用,我们都很清楚:科学方法能够发现自然规律,逻辑方法能保证正确的分析和推理,艺术方法可用于创造作品,可是哲学的方法能用来做什么呢?如果说,哲学只是让人见思想的面,让人的思想变得大气而不小气,这当然很好,但恐怕不够。哲学还必须证明它的必要性。既然有了其他思想方法,我们为什么还一定需要哲学方法?如果我们真的需要哲学,它就必须有某种不可代替的用处。说得再明确一些,哲学所要做的那种“更进一步”的研究真的很有必要吗?这种疑惑并不是一点道理都没有,因为即使没有哲学,人们也照样生活和思考,照样劳动生产,照样生儿育女,照样发动战争,照样追求利益和荣誉,江山照样如此多娇,浪花照样淘尽英雄。但奇怪的是,不管人们是否愿意思考哲学问题,人类思想总是自然而然地产生出哲学问题。看来,当思想深入到一定的层次,哲学就成为必需的。没有哲学的思想是不健全的思想。

然而,我们又怎么能够知道哪些指导性的思想是可靠可信的呢?那些指导性的思想会不会实际上把事情搞错了?无论如何,任何一种指导性的思想,它本身都有可能是错误的,所以,我们不能盲目地相信某一种思想观念,不能因为许多人相信某种看法就随波逐流,也不能因为某种观点好像振振有词就相信它,更不能因为某种说法看上去很美就相信它。

随便哪一种看法,不管它把世界和生活看成什么样,这种看法并不能证明它自身是真的。要把一种规定硬说成是合理的,我们只能根据“更进一步”的规定来充当道理。同样,一种看法,或者一种思想,也不能证明它本身是正确的,这相当于,我说“我是正确的”并不算已经证明自己是正确的。因此,我们必须对思想观念进行“更进一步”的研究,通过这些研究来判断这些思想观念有什么意义和价值,好知道该不该相信这些思想观念。

好哲学虽然怀着“平常心”,却有着“异常思”。哲学所思考的虽然是一些很平常很普通的问题,但是,思考角度和方式超凡脱俗、异乎寻常,这正是哲学思想方法的价值所在。哲学的方法使我们能够获得超出知识范围的智慧,而正是那些充满智慧的理解方式始终在不知不觉地改变着、塑造着人类的整个思想风格和结构。可以做一个比较:科学不断增加人类的知识、扩大人类的视野,哲学则不断增强人类的思想能力、更新着人类的眼光。那么,哲学的“异常思”到底异常在哪里?这很难概括,不过哲学往往从某种与普通思想方式不同的思想方式去重新思考问题,它能够开拓更多的思想可能性。

(摘编自赵汀阳《思想的功夫》)

32.问题:(1)文章认为哲学的特征是什么?请简要概括。(4分)

(2)哲学有哪些用处?请结合文本,简要分析。(10分)

三. 写作题。(本大题1小题,共50分)

33.阅读下面材料,根据要求作文。

某一布鞋品牌的老板,经营模式很简单,每卖出一双鞋子,就捐赠一双给贫困地区的孩子,让没有鞋穿的孩子拥有一双自己的鞋,可是生意却不见起色,半年后,一家报社报道了他“卖一双,捐一双”的故事,立刻引起了轰动。人们为他的事迹所感动,短短一天之内,他接到2200多双鞋子的订单。到目前为止,已经卖出了3800万双,这意味着非洲,拉丁美洲,亚洲等贫困地区的3800多万小脚丫有了鞋子的保护。



综合上述材料所引发的联想和感情,写一篇论说文。

要求:用规范的现代汉语写作,角度自选,立意自定,标题自拟,不少于 800 字。



扫码听课

2015 下半年教师资格证考试《幼儿综合素质》参考答案及解析

一. 单项选择题。(本大题共 29 小题,每小题 2 分,共 58 分)

1. 参考答案: D

参考解析: 本题主要考察教师职业道德中的关爱学生。教师职业道德要求教师做到: 爱国守法, 爱岗敬业, 关爱学生, 教书育人, 为人师表, 终身学习。关爱学生要求教师心中有爱, 对儿童进行人文关怀, 尊重儿童的人格和尊严, 促进儿童的全面发展。故选 D。

2. 参考答案: D

参考解析: 本题主要考察的是教育政策法规中《幼儿园工作规程》第五条相关内容: 幼儿园保育和教育的主要目标是: (一) 促进幼儿身体正常发育和机能的协调发展, 增强体质, 促进心理健康, 培养良好的生活习惯、卫生习惯和参加体育活动的兴趣。(二) 发展幼儿智力, 培养正确运用感官和运用语言交往的基本能力, 增进对环境的认识, 培养有益的兴趣和求知欲望, 培养初步的动手探究能力。(三) 萌发幼儿爱祖国、爱家乡、爱集体、爱劳动、爱科学的情感, 培养诚实、自信、友爱、勇敢、勤学、好问、爱护公物、克服困难、讲礼貌、守纪律等良好的品德行为和习惯, 以及活泼开朗的性格。(四) 培养幼儿初步感受美和表现美的情趣和能力。故选 D。

3. 参考答案: B

参考解析: 本题考查的是教师职业理念中教师观的知识。因此现代教师观要求教师在角色上发生转变, 教师是学生学习的促进者。当前学生的学习方式由传统的接受式学习向探究式、研究式学习转变, 学生是学习的主体, 教师处于主导地位。故选 B。

4. 参考答案: A

参考解析: 学生的认知方式存在差异, 有的属于沉思型、有的属于冲动型。认知方式没有好坏之分, 作为教师应该认识并尊重学生的认知差异, 在尊重的基础上引导学生改善自己的认知方式, 提高自身的认知水平。故选 A。

5. 参考答案: B

参考解析: 本题主要考察的是教育政策法规中联合国《儿童权利公约》规定的理解。其中第二十七条第二款规定: 父母或其他负责照顾儿童的人负有其能力和经济条件许可范围内确保儿童发展所需条件的首要责任。故选 B。



考证就上233网校APP

报考指导、学习视频、免费题库一手掌握

6.参考答案: C

参考解析: 本题主要考察的是教育政策法规中《国家中长期教育改革与发展规划纲要(2010-2020年)》的第三章规定。故选C。

7.参考答案: D

参考解析: 本题主要考察的是教育政策法规中《幼儿园工作规程》第五条相关内容: 幼儿园保育和教育的主要目标是: (一) 促进幼儿身体正常发育和机能的协调发展, 增强体质, 促进心理健康, 培养良好的生活习惯、卫生习惯和参加体育活动的兴趣。(二) 发展幼儿智力, 培养正确运用感官和运用语言交往的基本能力, 增进对环境的认识, 培养有益的兴趣和求知欲望, 培养初步的动手探究能力。(三) 萌发幼儿爱祖国、爱家乡、爱集体、爱劳动、爱科学的情感, 培养诚实、自信、友爱、勇敢、勤学、好问、爱护公物、克服困难、讲礼貌、守纪律等良好的品德行为和习惯, 以及活泼开朗的性格。(四) 培养幼儿初步感受美和表现美的情趣和能力。故选D。

8.参考答案: B

参考解析: 本题主要考察的是教育政策法规中《中华人民共和国教师法》第三十九条规定: 教师对学校或者其他教育机构侵犯其合法权益的, 或者对学校或者其他教育机构作出的处理不服的, 可以向教育行政部门提出申诉, 教育行政部门应当在接到申诉的三十日内, 作出处理。故选B。

9.参考答案: A

参考解析: 本题主要考察的是教育政策法规中《中华人民共和国未成年人保护法》第三条规定: 第三条 未成年人享有生存权、发展权、受保护权、参与权等权利, 国家根据未成年人身心发展特点给予特殊、优先保护, 保障未成年人的合法权益不受侵犯。第二十一条 学校、幼儿园、托儿所的教职员工应当尊重未成年人的人格尊严, 不得对未成年人实施体罚、变相体罚或者其他侮辱人格尊严的行为。故选A。

10.参考答案: A

参考解析: 本题主要考察的是教育政策法规中《中华人民共和国未成年人保护法》第三十七条规定: “任何人不得在中小学校、幼儿园、托儿所的教室、寝室、活动室和其他未成年人集中活动的场所吸烟、饮酒。因此, 题干中教师赵某的行为是不正确的。” 故选A。

11.参考答案: D

参考解析: 本题主要考察的是教育政策法规中《学生伤害事故处理办法》第八条规定: 学生伤害事故的责任, 应当根据相关当事人的行为与损害后果之间的因果关系依法确定。因学校、学生或者其他相关当事人的过错造成的学生伤害事故, 相关当事人应当根据其行为过错程度的比例及其与损害后果之间的因果关系承担相应的责任。当事人的行为是损害后果发生的主要原因, 应当承担主要责任; 当事人的行为是损害后果发生的非主要原因, 承担相应的责任。故选D。

12.参考答案: C

参考解析: 本题主要考察的是教育政策法规中《中华人民共和国教师法》第七条【教师权利】中赋予教师的六大权利, 分别为: (一) 进行教育教学活动, 开展教育教学改革和实验; (二) 从事科学研究、学术交流, 参加专业的学术团体, 在学术活动中充分发表意见; (三) 指导学生的学习和发展, 评定学生的品行和学业成绩; (四) 按时获取工资报酬, 享受国家规定的福利待遇以及寒暑假期的带薪休假; (五) 对学校教育教学、管理工作和教育行政部门的工作提出意见和建议, 通过教职工代表大会或其他形式, 参与学校的民主管理; (六) 参加进修或其他方式的培训。故选C。

13.参考答案: C

参考解析: 本题考查的是教师职业道德中教师职业行为之心理素养的内容。新时期, 要求教师必须具备的素养包括: 思想道德素养、知识素养、能力素养、心理素养和身体素养, 心理素养要求教师要做到具有心理适应能力和调节能力, 善于控制情绪, 具有完善的人格。故选C。

14.参考答案: C

参考解析: 本题主要考察教师职业道德中的终身学习。教师职业道德要求教师做到: 爱国守法, 爱岗敬业, 关爱学生, 教书育人, 为人师表, 终身学习。终身学习是教师专业发展动力, 体现了时代对教师自身发展的要求。故选C。

15.参考答案: A

参考解析: 本题主要考察的是教育政策法规中《中华人民共和国教师法》对学校给予的处分不服向有关部门提出申诉, 对学校、教师侵犯其人身权、财产权等合法权益, 提出申诉或者依法提起诉讼。人身权包括隐私权、人格尊严权、人身自由权等。搜口袋侵犯了学生的权利。故选A。



16.参考答案: B

参考解析: 本题主要考察教师职业道德中的关爱学生。教师职业道德要求教师做到: 爱国守法, 爱岗敬业, 关爱学生, 教书育人, 为人师表, 终身学习。关爱学生要求教师心中有爱, 对儿童进行人文关怀, 尊重儿童的人格和尊严, 公平地对待每一位孩子。李老师的做法违背了平等教学的原则, 没有做到关爱学生, 没有平等地对待每一个学生。故选 B。

17.参考答案: C

参考解析: 本题考查的是文化素养中科学素养的知识。自然光源总体而言指的是太阳光, 例如阳光、月光和星光都是来源于太阳。激光被称为是人类一大伟大发明, 不属于自然光源。故选 C。

18.参考答案: B

参考解析: 本题考查的是文化素养中科学素养的知识。科学证明: 在太阳系所有的行星中, 已被证明其周围行星最多的是木星, 共有 63 颗卫星。故选 B。

19.参考答案: C

参考解析: 本题考查的是文化素养中历史的知识之中国历史知识。唐太宗时期, 文成公主入藏和松赞干布和亲, 汉藏的联姻加强了汉族与少数民族的团结。故选 C。

20.参考答案: C

参考解析: 本题考查的是文化素养中文学素养的知识。高尔基, 俄国著名作家, 有“苏联社会主义文学奠基人”的美誉。代表作有自传体三部曲《童年》《我的大学》《在人间》等。故选 C。

21.参考答案: B

参考解析: 本题考查的是文化素养中文学素养的知识: “松下问童子, 言师采药去。只在此山中, 云深不知处。”是唐代诗人贾岛的《寻隐者不遇》。故选 B。

22.参考答案: A

参考解析: 本题考查的是文化素养中知识之文学典故。《三字经》中“融四岁, 能让梨”指的是中国古代东汉文学家孔融的真实故事。故选 A。

23.参考答案: A

参考解析: 本题考查的是文化素养知识中的人文常识, 经部是中国典籍文化的核心。孔子修著了“诗文”删减了“春秋”, 形成了“六经”。故选 A。

24.参考答案: B

参考解析: 本题考查的是文化素养中艺术素养之音乐艺术知识。中国古代传统乐器包括吹奏乐器、弹拨乐器、打击乐器、拉弦乐器等。横笛、箫、埙都属于吹奏乐器, 风笛属于管乐器, 是流行于欧洲各国的一种民间乐器。故选 B。

25.参考答案: D

参考解析: 此题考查对音乐戏剧知识的了解。小提琴协奏曲《梁山伯与祝英台》是当时还处于学生时代的著名音乐人何占豪、陈钢于 1959 年在上海音乐学院创作的, 由同样处于学生时代的著名小提琴演奏家俞丽拿首演。作品取材于同名越剧, 依照剧情的发展, 由春景、相遇、共读、相送、抗婚、楼台、哭灵、投坟、化蝶等场景构成。这是一部单乐章的交响乐作品, 由小提琴与管弦乐队协同演奏。当小提琴演奏主旋律时, 由管弦乐队伴奏; 而当管弦乐队演奏主旋律时, 则由小提琴担任伴奏。在整个过程中, 小提琴处于主导地位, 故该作品名为小提琴协奏曲。作品采用奏鸣曲式结构, 由呈示部、展开部、再现部三大部分组成。故选 D。

26.参考答案: C

参考解析: 本题考查的是基本能力中的信息处理能力之 Word 的使用能力。分页符是分页的一种符号, 上一页结束以及下一页开始的位置, 在页眉中是不能插入分页符的。故选 C。

27.参考答案: C

参考解析: 本题考查的是基本能力中的信息处理能力之 PowerPoint 的使用能力。新建一个演示文档, 第一页默认的是标题幻灯片。故选 C。

28.参考答案: B

参考解析: 本题考查的是基本能力中的逻辑推理能力。书法和画家属于概念关系中的交叉关系, 即有的人既是书法家又是画家, 有的人只是书法家不是画家, 有的人只是画家不是书法家。所有选项中只有 B 选项是同一类型, 故选 B。

29.参考答案: D

参考解析: 本题考查的是基本能力中的逻辑推理中的矛盾律。矛盾律指的是在同一思维过程中, 两个相互矛盾或者反对的思想不能同时是真的。然后, 根据题意, 给出的四句中只有一句话是真的, 可知只需要找到矛盾的双方, 再根据其他条件进行推理即可。A项“所有的杯子中都是酸性溶液”和C项“所有杯子中都不是酸性溶液”, 一句为真, 一句为假。因此“第二个杯子中是矿泉水”“第三个杯中不是蒸馏水”定为假。推出: 第二个杯子中不是矿泉水, 第三个杯中是蒸馏水。故选D。

二. 材料分析题。(本大题共3小题, 每小题14分, 共42分)

30.参考解析: 首先, 刘老师的行为体现了素质教育是以培养学生的创新精神和实践能力为重点的教育。创新教育是素质教育的核心, 在教育活动中, 要求教师培养幼儿的创新精神和实践能力。材料中刘老师为了让幼儿养成饭后漱口的好习惯, 安排幼儿实践, 去观察漱口水和干净的水, 加强幼儿自主学习、自主活动的机会, 鼓励幼儿参与活动, 培养幼儿多思善问的良好品质, 激发幼儿的主动性与积极性。

其次, 刘老师确立幼儿学习的主体地位, 实施启发教学。刘老师采用各种教育方法, 变“注入”教育为“启发”教育, 激发幼儿的学习兴趣, 引导幼儿动脑、动手、动口。材料中刘老师通过向幼儿不断提问, 让幼儿亲自动手实践, 使幼儿主动、活泼、愉快地学习和活动, 培养幼儿良好的行为习惯。

再次, 刘老师开展了多种活动和游戏, 实施素质教育。积极开展多种形式的实践活动是实施素质教育的重要方法。材料中刘老师通过多种形式的实践活动, 引导幼儿观察, 促进幼儿全面发展。总之, 刘老师的行为促进了幼儿生动、活泼、主动地发展, 通过实践活动培养了学生的良好习惯, 很好地贯彻了素质教育的教育观。

31.参考解析: (1) 重复是重复运用各种构件或其他构成部分, 变化是不同的东西依次出现, 只有重复而无变化, 作品就必然单调枯燥; 只有变化而无重复, 就容易陷于散漫凌乱。重复与变化是相互对立的。但是重复与变化也是相互统一的, 在建筑中, 千篇一律的殿堂、楼门、廊庑的制作方法和宫殿格局, 从不同的角度看过去, 一个接着一个, 新的画面出现在周围, 景色也是千变万化的。一个好的建筑作品是重复与变化的辩证统一。

(2) 故宫从天安门到端门、午门, 是一间间重复的“千篇一律”的朝房。再进去, 太和门和太和殿、中和殿、保和殿成为一组“前三殿”, 与乾清门和乾清宫、交泰殿、坤灵宫成为一组的“后三殿”的大同小异的重复, 就更像乐曲中的主体和“交奏”; 每一座的本身是许多构建和构成部分(乐句、乐段)的重复; 而东西两侧的廊、庑、楼、门又都是比较低微的, 以重复为主, 但亦有相当变化的“伴奏”; 然而整个故宫, 它的每一个组群, 每一个殿、阁、廊、门却都是按照明清两朝工部的“工程做法”的统一规格、统一样式建造的, 连彩画、雕饰也尽如此, 都是无尽的重复, 我们完全可以说它们“千篇一律”。但是谁能不感到, 从天安门一步步走进去, 就如置身于一幅“手卷”里漫步; 在时间持续的同时, 空间也连续着“流动”。那些殿堂、楼门、廊庑虽然制作方法千篇一律, 然而每走几步, 前瞻后顾, 左睇右盼, 那整个景色的轮廓、光影, 却都在不断地改变着。故宫融合和千篇一律和变化万千。将两者有机的统一起来, 使故宫如艺术、如音乐一样。造就了故宫宏大而细腻的统一整体。也使故宫成为建筑史上将变化与重复的关系融合在一起的优秀典范。

三. 写作题。(本大题1小题, 共50分)

32.参考解析: 第一: 审题。审文体一论说文: 重在说服读者同意作者观点的一种说理性文章; 审题型一材料作文; 审要求一字数要求。第二: 立意一确定文章的中心论点。第三: 选材。第四: 布局。即文章的结构。第五: 表达。恰当应用写作方法, 让自己的语言准确具体, 具有说服力。

2016上半年教师资格证考试《幼儿综合素质》参考答案及解析

一. 单项选择题。(本大题共29小题, 每小题2分, 共58分)

1. 参考答案: C

参考解析: 幼儿素质教育不是把幼儿看作知识的被动接收器, 而是看作知识的主人; 要让幼儿感受、理解知识产生和发展的过程, 培养幼儿的科学精神和创新思维习惯, 重视培养幼儿收集处理信息、获取新知识、分析和解决问题等各种能力。结合题干可知, 为了培养幼儿想象力, 老师让幼儿画蝴蝶, 比较恰当的做法是让幼儿先观察蝴蝶, 然后让幼儿自己画, 这样既有利于幼儿感受、理解蝴蝶的画法, 也能够培养幼儿的想象力, 使其创造潜能得到发挥。故选C。

2. 参考答案: D

参考解析: “幼儿为本”要求教师要考虑到幼儿发展的需要, 遵循幼儿的生理、心理特点和发展规律, 设计适合幼儿学习的课程, 在教学中尊重幼儿的人格, 以幼儿为主体, 调动幼儿的主动性和积极性, 从而实现幼儿的和谐发展。



结合题干可知, A、B、C 三项都体现了幼儿为本的理念。幼儿的生理、心理特点决定了幼儿不能完全自主选择课程, 这要求教师在尊重幼儿的个性和兴趣爱好的基础上, 给予幼儿充分的指导, 有目的、有计划、有组织地培养幼儿。故选 D。

3. 参考答案: D

参考解析: 尊重幼儿的人格尊严的原则要求教师要将幼儿作为具有独立人格的人来对待, 尊重幼儿的思想感情、兴趣、爱好、要求和愿望等。题干中吴老师的做法正是遵循了尊重幼儿的原则。故选 D。

4. 参考答案: A

参考解析: 针对男孩有意将小便洒在便池外这种不良的生活习惯, 王老师通过在便池合适的位置画上花朵, 让男孩给花朵浇水的形式来调动幼儿的兴趣。可见, 王老师是利用游戏的趣味性来纠正幼儿的不良生活习惯。故选 A。

5. 参考答案: D

参考解析: 《国家中长期教育改革和发展规划纲要(2010-2020)》在第二部分第三章学前教育中指出重点发展农村学前教育, 努力提高农村学前教育普及程度, 着力保证留守儿童入园。采取多种形式扩大农村学前教育资源, 改扩建、新建幼儿园, 充分利用中小学布局调整富余的校舍和教师举办幼儿园(班)。发挥乡镇中心幼儿园对村幼儿园的示范指导作用。支持贫困地区发展学前教育。故选 D。

6. 参考答案: B

参考解析: 联合国《儿童权利公约》第三条第二款规定, 缔约国承担确保儿童享有其幸福所必需的保护和照料, 考虑到其父母、法定监护人, 或任何对其负有法律责任的个人的权利和义务, 并为此采取一切适当的立法和行政措施。第六条规定, 缔约国确认每个儿童均有固有的生命权, 缔约国应最大限度地确保儿童的存活与发展。故选 B。

7. 参考答案: A

参考解析: 《中华人民共和国民办教育促进法》第二十二条规定, 民办学校的法定代表人由理事长、董事长或者校长担任。本题中, 张某担任园长, 故张某为该幼儿园的法定代表人。故选 A。

8. 参考答案: D

参考解析: 《中华人民共和国教师法》第三十九条规定, 教师对学校或者其他教育机构侵犯其合法权益的, 或者对学校或者其他教育机构作出的处理不服的, 可以向教育行政部门提出申诉, 教育行政部门应当在接到申诉的三十日内, 作出处理。故选 D。

9. 参考答案: C

参考解析: 《中华人民共和国未成年人保护法》第三十八条规定, 任何组织或者个人不得招用未满十六周岁的未成年人, 国家另有规定的除外。本题中王某招用未满 16 周岁的小江到其所办的电子厂打工, 是不合法的。故选 C。

10. 参考答案: B

参考解析: 《中华人民共和国未成年人保护法》第四十六条规定, 国家依法保护未成年人的智力成果和荣誉权不受侵犯。因此, 所得稿酬应属于洋洋本人。故选 B。

11. 参考答案: B

参考解析: 《学生伤害事故处理办法》第九条规定, 学校的校舍、场地、其他公共设施, 以及学校提供给学生使用的学具、教育教学和生活设施、设备不符合国家规定的标准, 或者有明显不安全因素, 造成的学生伤害事故, 学校应当依法承担相应的责任。《幼儿园工作规程》中规定, 寄宿制幼儿园应配备儿童单人床。题干中军军是从上铺掉下, 显然不符合国家规定的标准, 幼儿园有过错, 应当承担相应法律责任。故选 B。

12. 参考答案: A

参考解析: 《幼儿园工作规程》第二十五条规定, 幼儿园教育应当以游戏为基本活动, 寓教育于各项活动之中。故选 A。

13. 参考答案: B

参考解析: 《中小学教师职业道德规范(2008年修订)》中“为人师表”要求教师要坚守高尚情操, 知荣明耻, 严于律己, 以身作则。关心集体, 团结协作, 尊重同事, 尊重家长。作风正派, 廉洁奉公。自觉抵制有偿家教, 不利用职务之便谋取私利。面对题干中的情况, 马老师应该表示感谢并坚持把钱还给家长。故选 B。

14. 参考答案: C

参考解析: 《中小学教师职业道德规范(2008年修订)》中“终身学习”要求教师要崇尚科学精神, 树立终身学习理念, 拓宽知识视野, 更新知识结构。潜心钻研业务, 勇于探索创新, 不断提高专业素养和教育教学水平。题干中胡老师的表现说明胡老师没有终身学习的意识, 忽视自身的专业发展。故选 C。



15. 参考答案: C

参考解析: 教师的工作需要家长的支持。教师要得到家长的切实而有效的支持, 就必须得到家长的理解。家长对教师的理解, 是建立在协作关系上的。在协作的关系中, 教师能够了解家长需要得到怎样的指导, 家长也知道教师需要得到怎样的支持。因此面对题干中的情况, 教师要发挥自己的特长, 为家长提供指导。故选 C。

16. 参考答案: A

参考解析: 题干中所述的张老师虽然在幼儿园工作上的表现非常良好, 但在家庭中, 表现出了一些攻击性行为, 比如稍不如意就和家人吵架, 这说明张老师将工作中的不良情绪带入了家庭, 体现出了张老师自身不擅长进行自我心理调适, 说明其缺乏心理调适能力。故选 A。

17. 参考答案: C

参考解析: 我国历史上第一个建立统一的多民族中央集权国家是秦, 其建立于公元前 221 年, 定都于咸阳。故选 C。

18. 参考答案: B

参考解析: 为了祭奠“南京大屠杀”的死难者, 中华人民共和国第十二届人大常委会第七次会议将 12 月 13 日确定为我国国家公祭日。“南京大屠杀”这一惨案发生于 1937 年的南京。故选 B。

19. 参考答案: C

参考解析: 东汉科学家张衡发明了世界上第一架地动仪, 比起西方国家用仪器记录地震的历史早一千多年。A 项, 祖冲之是我国南北朝时期杰出的数学家、天文学家, 他将圆周率精算到小数第七位; B 项, 宋应星是我国明末清初著名的科学家, 其著作《天工开物》被誉为“中国 17 世纪的工艺百科全书”; D 项, 蔡伦, 东汉人, 改进了造纸术。故选 C。

20. 参考答案: D

参考解析: 《齐民要术》是南北朝时期杰出农学家贾思勰所著的一部综合性农学著作, 是世界农学史上最早的专著之一, 不是天文学专著, 故 D 项说法错误。故选 D。

21. 参考答案: B

参考解析: “两表”指的是诸葛亮所作的《前出师表》和《后出师表》, “三顾”指的则是刘备“三顾茅庐”请诸葛亮出山的典故, “一对”则指的是“隆中对”。这是成都武侯祠内的一副对联, 描述的历史人物是诸葛亮。故选 B。

22. 参考答案: C

参考解析: 韩愈、柳宗元都是唐代文学家, 他们同是“唐宋八大家”的重要成员, 故 A、D 项说法正确; 古文运动是指唐代中期至宋朝时提倡“古文”、反对骈文为特点的文体改革运动。其代表人物是韩愈、柳宗元、欧阳修等, 故 B 项说法正确; 古文运动主要是反对骈文, 即摒弃华而不实的骈俪文, 追求“古文”, 即内容充实、形式自由的散文。故选 C。

23. 参考答案: C

参考解析: 两栖动物是拥有四肢的脊椎动物。两栖动物的皮肤裸露, 表面没有鳞片(一些蚓螈除外)、毛发等覆盖, 但是可以分泌黏液以保持身体的湿润; 其幼体在水中生活, 用鳃进行呼吸, 长大后用肺兼皮肤呼吸。两栖动物可以爬上陆地, 但是一生不能离水, 因为可以在两处生存, 称为两栖。蜥蜴属于脊椎动物亚门爬行纲有鳞目蜥蜴亚目, 是我们常说的爬行动物, 其外在容易被我们辨识的、与两栖动物最大的差异是其皮肤干燥, 表面覆盖角质鳞片或甲, 而两栖动物皮肤裸露而湿润。故选 C。

24. 参考答案: B

参考解析: 块茎是植物学名词术语, 是植物茎的一种变态, 呈块状。我们常吃的马铃薯是最典型的块茎。故选 B。

25. 参考答案: A

参考解析: 杜甫的《饮中八仙歌》一诗中“脱帽露顶王公前, 挥毫落纸如云烟”之前还有一句“张旭三杯草圣传”。故选 A。

26. 参考答案: B

参考解析: Word 可以同时保存或关闭多个文档窗口。B 项说法错误, 而 A、C、D 三个选项的叙述正确。故选 B。

27. 参考答案: C

参考解析: 只有先选中文本框才能插入文字, 其余三项都可以直接插入。故选 C。

28. 参考答案: D

参考解析: 题干中“三角形”为一个特殊具体名称, “几何图形”为抽象概念, 且“三角形”属于“几何图形”的



一种,具有包含关系;A选项,“矩形”“椭圆形”都为具体特殊名称,不符合题干;B选项“菱形”为特殊具体名称,“六边形”为抽象概念,但是“菱形”不属于“六边形”,不具有包含关系,不正确;C选项,“圆形”“三角形”都属于特殊的具体概念,不符合题干;D项中,“梯形”是一个特殊具体名称,“四边形”为抽象概念,且“梯形”属于“四边形”的一种,后者包含前者。故选D。

29.参考答案:A

参考解析:所给的数列满足的关系为:由 $1 \times 2 + 2 = 4$, $2 \times 4 + 2 = 10$, $4 \times 10 + 2 = 42$ 可知,第六项为 $10 \times 42 + 2 = (422)$ 。故选A。

二.材料分析题。(本大题共3小题,每小题14分,共42分)

30.参考解析:张老师的行为符合素质教育观,值得肯定。

首先,张老师的行为体现了素质教育是以培养学生的创新精神和实践能力为重点的教育。创新教育是素质教育的核心,在教育活动中,要求教师培养幼儿的创新精神和实践能力。材料中张老师为了让幼儿养成好好吃饭的习惯,通过老师示范,学生模仿,并辅助小动物角色扮演的方式,增加幼儿自己动手吃饭的机会,鼓励幼儿克服困难,培养幼儿良好品质,激发幼儿的主动性与积极性。

其次,张老师确立幼儿学习的主体地位,实施启发教学。张老师采用各种教育方法,变“注入”教育为“启发”教育,激发幼儿学习如何大口吃饭的兴趣,引导幼儿动脑、动手、动口。材料中张老师通过强化幼儿正确吃饭的行为,使幼儿主动、活泼、愉快地吃饭,培养幼儿良好的行为习惯。

再次,张老师不仅关注全体幼儿,还关注不同幼儿的个体差异,从儿童的个性出发,对其进行教育。材料中的璐璐吃饭容易弄脏小手,张老师有针对性的给璐璐毛巾擦手,体现了针对不同幼儿采取不同方式进行良好习惯的培养。总之,张老师的行为促进了幼儿生动、活泼、主动地发展,通过实践活动培养了学生的良好习惯,很好地贯彻了素质教育的教育观。

31.参考解析:李老师刚开始把多出来的蛋糕直接给了旁边的莉莉,没有体现教育的公平公正,但是后来老师及时的处理,教育行为符合教师职业道德的相关要求,值得肯定。

第一,李老师的教育行为体现了关爱学生。关爱学生要求关心爱护全体学生,尊重学生人格,做学生良师益友。李老师面对其他小朋友的反应,并没有不管不问,而是意识到自己的行为冷落了其他的小朋友,及时调整,关心爱护所有的小朋友,体现了关爱学生的道德规范。

第二,李老师的教育行为体现了为人师表。为人师表要求坚守高尚情操,以身作则,反思自己的行为。李老师能够及时的意识到自己的问题,并且能够反思自己的教育行为,以高标准要求自己,体现了为人师表的道德要求。

总之,李老师的行为体现了崇高的教师职业道德规范,这种精神值得大力弘扬,需要每个老师学习。

32.参考解析:(1)“此”指的是:文学批评的光芒日益被甚嚣尘上的商业化炒作完全掩盖,文学批评的末路或许也就为期不远了。

(2)当下文学批评存在的弊端:①被市场与媒体所左右,被甚嚣尘上的商业化炒作完全掩盖,总是在大而无当的赞歌与恣肆恶意的攻击之间进退维谷,作家和读者很难听到真正的批评的声音;②大多数文学批评家将自己的批评视角与笔墨投向了文学的热闹喧嚣之地,对一些处于边缘地位因种种缘故未能进入主流文坛的作家作品却少有注意;③充满学术良知、生存尊严与批评真理的文学批评只在少数批评家那里存在,热闹的文坛依然热闹,热闹过后,一片虚无。

三.写作题。(本大题1小题,共50分)

33.参考解析:立意:“上山易,下山难”这句话主要是针对上下山所遭遇的风险而言的,意思是下山过程中比上山面临更多的危险和考验,因而是比较困难的一件事。下山之难在于下山无需太多的体力而使人容易放松自己,使看似简单的事变得风险倍增。上山之时,人往往精力集中准备充分反而不会有大的危险。

联系实际,随着互联网+的推进,教育改革是势在必行。基于此,可以从教师要“居安思危”“常备不懈”“防患未然”做好教育工作角度立意。

2016下半年教师资格证考试《幼儿综合素质》参考答案及解析

一.单项选择题。(本大题共29小题,每小题2分,共58分)

1.参考答案:B

参考解析:本考题考查的是职业理念中的教师观之教师劳动的特点。教师观强调教师的劳动特点是由教师的任务和



考证就上233网校APP

报考指导、学习视频、免费题库一手掌握

职业角色的多重性决定的。题目中孩子跟着老师做动作,正是说明了教师劳动的示范性特点。故选 B。

2. 参考答案: A

参考解析: 个体的心理发展是一个逐渐由低级到高级进展的过程,高级的心理是在低级心理发展的基础上进行的,而且萌发下一个阶段的新特征。表现心理发展的连续性。故选 A。

3. 参考答案: D

参考解析: 适时性原则指保育与教育工作应该适时抓住婴幼儿发展的关键时期;有针对性加以引导和培养,使婴幼儿发展得到事半功倍的教育效果。题目中胡老师的行为很好的践行了此原则。故选 D。

4. 参考答案: C

参考解析: 《幼儿园教师专业标准(试行)》关于以幼儿为本的理念提到:尊重幼儿权益,以幼儿为主体,充分调动和发挥幼儿的主动性,遵循幼儿身心发展的特点和保教活动规律,提供适合的教育,保障幼儿健康快乐的成长。因此,对幼儿的教育应该注重鼓励引导,避免惩罚。故选 C。

5. 参考答案: C

参考解析: 《中华人民共和国未成年人保护法》第三十九条:任何组织或者个人不得披露未成年人的个人隐私。对于幼儿而言,健康状况属于个人隐私,不应该随意公开。故选 C。

6. 参考答案: D

参考解析: 本题主要考察的是教育政策法规中《学生伤害事故处理办法》第八条规定:学生伤害事故的责任,应当根据相关当事人的行为与损害后果之间的因果关系依法确定。因学校、学生或者其他相关当事人的过错造成的学生伤害事故,相关当事人应当根据其行为过错程度的比例及其与损害后果之间的因果关系承担相应的责任。当事人的行为是损害后果发生的主要原因,应当承担主要责任;当事人的行为是损害后果发生的非主要原因,承担相应的责任。故选 D。

7. 参考答案: C

参考解析: A 属于学校保护; B 属于家庭保护; C 属于社会保护; D 属于司法保护。故选 C。

8. 参考答案: A

参考解析: 本题主要考察的是教育政策法规中《中华人民共和国教育法》第四条规定:教育是社会主义现代化建设的基础,国家保障教育事业优先发展。全社会应当关心和支持教育事业的发展。全社会应当尊重教师。故选 A。

9. 参考答案: D

参考解析: 本题主要考察的是教育政策法规中《中华人民共和国未成年人保护法》第十条规定:父母或者其他监护人应当创造良好、和睦的家庭环境,依法履行对未成年人的监护职责和抚养义务。禁止对未成年人实施家庭暴力,禁止虐待、遗弃未成年人,禁止溺婴和其他残害婴儿的行为,不得歧视女性未成年人或者有残疾的未成年人。第十二条规定:父母或者其他监护人应当学习家庭教育知识,正确履行监护职责,抚养教育未成年人。图中母亲的行为表明没有为孩子提供健康的家庭环境。故选 D。

10. 参考答案: A

参考解析: 本题主要考察的是教育政策法规中《中华人民共和国教师法》第十四条规定:受到剥夺政治权利或者故意犯罪受到有期徒刑以上刑事处罚的,不能取得教师资格;已经取得教师资格的,丧失教师资格。故选 A。

11. 参考答案: B

参考解析: 本题主要考察的是教育政策法规中《中华人民共和国教师法》第三十五条规定:侮辱、殴打教师的,根据不同情况,分别给予行政处分或者行政处罚;造成损害的,责令赔偿损失;情节严重,构成犯罪的,依法追究刑事责任。故选 B。

12. 参考答案: B

参考解析: 本题主要考察的是教育政策法规中《国家中长期教育改革与发展规划纲要(2010-2020)》战略主题:坚持以人为本、推进素质教育是教育改革发展的战略主题,是贯彻党的教育方针的时代要求,核心是解决好培养什么人、怎样培养人的重大问题,重点是面向全体学生、促进学生全面发展,着力提高学生服务国家人民的社会责任感、勇于探索的创新精神和善于解决问题的实践能力。故选 B。

13. 参考答案: C

参考解析: 本题主要考察教师职业道德。教师要求师德为先。教师职业道德的要求教师做到:爱国守法,爱岗敬业,关爱学生,教书育人,为人师表,终身学习。教师面对学生的问题行为或者矛盾,首先要先做到冷静。故选 C。

14. 参考答案: A



参考解析: 对于经常尿床的学生, 教师要充分了解幼儿的情况, 先于幼儿与其家长进行沟通, 了解原因。故选 A。

15. 参考答案: D

参考解析: 本题主要考察教师职业道德中的终身学习。教师职业道德的要求教师做到: 爱国守法, 爱岗敬业, 关爱学生, 教书育人, 为人师表, 终身学习。终身学习是教师专业发展动力, 体现了时代对教师自身发展的要求。故选 D。

16. 参考答案: B

参考解析: 《幼儿教师职业道德规范》要求教师要为人师表。具体包括坚守高尚情操, 知荣明耻, 严于律己, 以身作则。作风正派, 廉洁奉公。自觉抵制有偿家教, 不利用职务之便谋取私利等。故选 B。

17. 参考答案: C

参考解析: 腓尼基人是一个古老民族, 生活在今天地中海东岸, 善于航海与经商, 在全盛时期曾控制了西地中海的贸易。故选 C。

18. 参考答案: D

参考解析: 李约瑟, 英国近代生物化学家和科学技术史专家, 其所著《中国科学技术史》对现代中西文化交流影响深远。故选 D。

19. 参考答案: B

参考解析: 正常的摄影速度是一秒 24 格, 适合于所有周边设备。唯有当摄影机的转速和放映机一致时, 银幕上的动作才是正常的。故选 B。

20. 参考答案: A

参考解析: 金丝雀是食谷鸟类, 嘴呈现坚实的圆锥状, 鸚鵡喜好食用坚果, 故嘴较厚重; 鹭鸶是水生鸟类, 鸟嘴呈细长状, 便于捕捉水中实物; 鹰嘴带尖钩较锋利。故选 A。

21. 参考答案: B

参考解析: 过山车冲下斜坡产生势能, 然后形成惯性, 应该是惯性使该过山车保持运动状态冲上下一个斜坡。故选 B。

22. 参考答案: A

参考解析: 和声是指两个以上不同的音按一定法则同时发声构成的音响组合。合奏是许多乐器分别按照不同声部演奏同一首乐曲, 合唱和齐奏是同样的音律。故选 A。

23. 参考答案: C

参考解析: 钟乳石, 又称石钟乳, 是指碳酸盐岩地区洞穴内在漫长地质历史中和特定地质条件下形成的石钟乳、石笋、石柱等不同形态碳酸钙沉淀物的总称。落下的水滴到达地面后沉淀出更多的方解石, 最终形成圆形或圆锥形石笋。如果时间足够长, 钟乳石和石笋将融合成一起, 成为石柱。故选 C。

24. 参考答案: A

参考解析: 哪吒的经典造型是头扎双头髻, 手拿乾坤圈和混天绫。故选 A。

25. 参考答案: D

参考解析: 《红楼梦》的作者是清朝的曹雪芹, 所以不属于明朝的章回小说。故选 D。

26. 参考答案: B

参考解析: 本题考查的是基本能力中的信息处理能力之 Word 的使用能力。在 Word 文档的左右页边距区域可以插入页码。故选 B。

27. 参考答案: D

参考解析: 在 PowerPoint 中对幻灯片中某对象建立超链接时急需要添加的是超链接点和动作按钮。故选 D。

28. 参考答案: A

参考解析: 该数列的规律为前两个数的和再加 3 得出来第三个数、如 $2+4+3=9$, $4+9+3=16$, $9+16+3=28$ 。故选 A。

29. 参考答案: B

参考解析: “没有做不到”, 说明不管想不想得到, 都能做到。“只有想不到, 没有做不到”的后半句比前句范围大。因为, 没有做不到, 所以排除 AD; 做到不一定想到, C 选项排除。故选 B。

二. 材料分析题。(本大题共 3 小题, 每小题 14 分, 共 42 分)

30. 参考解析: 本题主要考察的是儿童观: 素质教育要求面向全体学生, 素质教育不是只关注每个人或者一部分人, 而是促进每一位学生的发展; 其次, 素质教育观是促进学生个性发展的教育, 素质教育要求承认学生与学生之间存



在差异性;再次,素质教育是促进学生全面发展的教育。素质教育要求促进学生各方面的发展。

31.参考解析:材料中教师的行为遵循了关爱学生、为人师表、爱岗敬业的职业道德规范,符合新课改背景下的儿童观,是值得赞扬的。

第一、教师的做法体现了关爱学生的职业道德。关爱学生指的是在教育过程中要关心热爱学生,不体罚、变相体罚学生,对学生严慈相济。材料中钟老师面临儿童啼哭不止,没有大发脾气而是采用细心安抚的方法去教育学生。

第二、教师的做法体现了为人师表的职业道德规范。为人师表是在教育过程中,教师应该以身作则、为人师表,廉洁从教,不利用职务之便谋取私利。材料中钟老师在教师节拒收家长的礼物体现了廉洁从教,符合这一职业道德规范。

第三、教师的做法体现爱岗敬业的职业道德规范。爱岗敬业指教师在教育过程中要热爱本职工作,善于总结教学经验。材料中钟老师在面对教学困难的时候能够从多角度来思考并解决问题,最终找到解决的方法,最终解决了幼儿啼哭不止的问题。

因此,教师在教育过程中能够遵守教师职业道德规范,具备素质教育理念,“以人为本”,促进学生全面发展。

32.参考解析:(1)体现了印度的时代背景;体现了泰戈尔的哲学思想;体现了泰戈尔诗文意境。(2)信:忠于原文,提供逐字逐句翻译;达:在忠于原文的基础上,加入一些连词等语句通畅自然;雅:在做到达之后不仅仅限于语句上的通畅自然,更要使翻译出来的语句生动优美,并深刻理解其中的寓意。

三.写作题。(本大题1小题,共50分)

参考解析:第一:审题。审文体——论说文:重在说服读者同意作者观点的一种说理性文章;审题型——材料作文;审要求——字数要求。第二:立意——确定文章的中心论点。第三:选材。第四:布局。即文章的结构。第五:表达。恰当应用写作方法,让自己的语言准确具体,具有说服力。

2017上半年教师资格证考试《幼儿综合素质》参考答案及解析

一.单项选择题。(本大题共29小题,每小题2分,共58分)

1.参考答案:D

参考解析:老师用适当的方法教岚岚剥皮,体现了老师培养学生初步的生活自理能力。故选D。

2.参考答案:C

参考解析:题干中老师关注到个别学生的表现,体现了素质教育中面向全体学生的思想。故选C。

3.参考答案:B

参考解析:题干中教师的言语行为体现了教师语言的趣味性。故选B。

4.参考答案:A

参考解析:题干中教师变废为宝的过程体现了环境创设的能力。故选A。

5.参考答案:D

参考解析:保育员的行为侵犯了名誉权。名誉权,是指公民或法人保持并维护自己名誉的权利,它是人格权的一种。这些被维护的名誉是指具有人格尊严的名声,是人格的重要内容,受法律的保护,任何人对公民和法人的名誉不得损害。故选D。

6.参考答案:D

参考解析:根据《幼儿园工作规程》第六十一条规定,幼儿园应当接受上级教育、卫生、公安、消防等部门的检查、监督和指导,如实报告工作和反映情况。选项A正确。幼儿园应维护幼儿的合法权益,选项C正确。根据《中华人民共和国民办教育促进法》第十九条规定,民办学校的举办者可以自主选择设立非营利性或者营利性民办学校。但是,不得设立实施义务教育的营利性民办学校。选项B正确。根据《幼儿园工作规程》第四十七条规定,幼儿园收费按照国家和地方的有关规定执行。故选D。

7.参考答案:A

参考解析:承担责任的应该是幼儿园,幼儿园承担责任后,可以向教师王某进行追偿。故选A。

8.参考答案:A

参考解析:幼儿园的做法正确,因为给教学造成了损失。故选A。

9.参考答案:B



参考解析:《幼儿园工作规程》中明确指出,幼儿一日活动的组织应动静交替,这是根据幼儿神经系统发育尚不完善、易疲劳特点决定的。其他三项是对的。故选 B。

10. 参考答案: D

参考解析:肖像权,是指人对自己的肖像享有再现、使用并排斥他人侵害的权利,就是人所享有的对自己的肖像上所体现的人格利益为内容的一种人格权。小强将小明的照片当做靶子投掷,以发泄不满,侵犯了小明的肖像权。故选 D。

11. 参考答案: B

参考解析:题干体现的是对未成年人的社会保护,社会保护指国家、企事业单位、社会团体、公民要履行义务,为未成年人健康成长创造良好的社会环境。故选 B。

12. 参考答案: A

参考解析:BCD 属于国家中长期教育改革和规划发展纲要的学前教育部分。故选 A。

13. 参考答案: C

参考解析:题干中的范老师因为家长投诉导致院长的批评,心理情绪出现偏差,把愤怒的情绪带给孩子,说明范老师没有反思自己,心理调适能力差。故选 C。

14. 参考答案: B

参考解析:幼儿园老师应该促进所有幼儿的交往能力的发展,对其他小朋友的行为和兵兵的表现,教师应该引导其他小朋友和兵兵的主动交往。故选 B。

15. 参考答案: A

参考解析:作为同事,老师之间应该做到团结协作,谢老师拒绝对唐老师的指导,是不团结同事的表现。故选 A。

16. 参考答案: D

参考解析:老师不能体罚、变相体罚或者其他辱骂学生人格尊严的行为,题干中夏老师的话严重伤害了可可的人格尊严。故选 D。

17. 参考答案: D

参考解析:把国王称为“法老”的国家是古埃及。故选 D。

18. 参考答案: C

参考解析:阿拉伯商人将中国古代发明指南针、造纸术、印刷术和火药发明传播到西方。故选 C。

19. 参考答案: C

参考解析:动脉是由心室发出的血管。故选 C。

20. 参考答案: C

参考解析:鹭鸶具有长嘴、长颈、长脚的外型。故选 C。

21. 参考答案: A

参考解析:晶体是自然凝结的、不受外界干扰而形成的,拥有整齐规则的几何外形,有自己独特的,呈对称性的形状。故选 A。

22. 参考答案: B

参考解析:音程指两个音级在音高上的相互关系,就是指两个音在音高上的距离而言,其单位名称叫度。故选 B。

23. 参考答案: D

参考解析:两者影像获取的装置相同,都是通过镜头等光学元件来获取影像;记录的方式不同,胶片相机通过胶片感光发生化学变化来记录影像,数码相机通过感光器件将光信号转变为数字信号来记录影像;存储介质不同,胶片相机是通过胶片存储,数码相机通过存储器存储;胶片相机和数码相机的影像均以相片的形式呈现出来。故选 D。

24. 参考答案: A

参考解析:唐玄宗天宝初,诏封庄周为南华真人,称其著书《庄子》为《南华真经》。故选 A。

25. 参考答案: C

参考解析:《黑猫警长》是中国出品的动画片。《猫和老鼠》和《加菲猫》是美国出品的动画片。《机器猫》是日本出品的动画片。故选 C。

26. 参考答案: B

参考解析:Word 中的项目符号,可自定义为圆圈,方框,阿拉伯数字等多种字符。可通过定义新项目符号完成对项目符号的设定。故选 B。



27. 参考答案: D

参考解析: 幻灯片是演示文稿的基本构成单位, 每张幻灯片包括文字、图案、声音、视频、图表、动画效果等。工作表是 Excel 表格的基本单元。故选 D。

28. 参考答案: C

参考解析: 从题干可知, 数列属性应为递减数列, 公式 $A-B+3=C$ 。所以, 括号中应该是 $X=15-12+3=6$, 也可以依习惯将数列倒置未递增数列, 则公式为 $A+B-3=C$, 则 $9+X-3=12$, $X=6$ 。故选 C。

29. 参考答案: D

参考解析: 本题考查假言命题, “只有……才……”是必要条件假言命题, “理解别人”只是“被别人理解”的一个条件, 跟 D 选项的意思一致。故选 D。

二. 材料分析题。(本大题共 3 小题, 每小题 14 分, 共 42 分)

30. 参考解析: 这位老师的做法是正确的, 符合素质教育观的教育理念。首先, 素质教育是促进幼儿德、智、体、美方面全面发展, 强调把幼儿办成人人讲道德、处处见精神的家园, 开启智慧、丰富知识的学园, 提高体质、增强体魄的乐园。材料中, 姜老师从学生往滑梯上吐唾沫的行为出发。在大家面前渗透品德教育, 体现了素质教育促进全体学生全面发展。其次素质教育与尊重学生主体性和主动精神, 注重开发人的智慧潜能, 注重形成人的健全个性为根本特征的教育。材料中, 姜老师针对学生的行为没有直接的批评指责, 而是因势利导, 让学生自己认识到错误并加以改正, 培养学生良好的道德做到了尊重学生主体性和主动精神。总之, 姜老师的教育行为是正确的, 做到了面向全体学生。促进学生全面发展和尊重学生主体性和主动精神。

31. 参考解析: 李老师的行为符合职业道德的相关要求值得我们学习。李老师的行为符合教师职业道德教书育人的要求, 教书育人要求教师对学生循循善诱, 培养学生良好品行, 促进学生全面发展。材料中李老师对涛涛的行为, 并不是简单粗暴加以制止, 而是认真引导并教育其学会和其他小朋友分享, 促进了幼儿身心的全面健康发展。李老师的行为符合教师职业道德关爱学生的要求, 关爱学生要求教师关心爱护全体学生, 尊重学生人格, 平等公正对待学生。题干中李老师面对涛涛的“自我为中心”和任性, 注意引导涛涛先去拼图, 再玩积木, 并在拼图的过程中引导涛涛学会分享自己的成果, 主动和其他小朋友学会合作。李老师的这种行为体现了对所有幼儿的关心和爱护, 真正做到了幼儿的良师益友。李老师的行为符合教师职业道德教书育人的要求, 教书育人要求教师遵循教育规律, 实施素质教育。材料中李老师面对涛涛的行为, 没有强制改变其不良的习惯, 而是遵循幼儿心理发展的规律, 逐步展开。总之, 李老师的行为真正实现了为每一个孩子的发展, 是我们学习的榜样。

32. 参考解析: (1) 起源阶段: 图灵从数理上为人工智能用上“机械大脑”开创了理论先河, 同时提出了一种判定机器是否具有智能的测试方法。维纳抓住了人工智能的核心——反馈, 麦卡锡发明了人工智能一术语——AI, 并对这一术语进行了严肃而精专的研究。每一个黄金时期在问题求解、语言处理方面取得了一些进步。1980 年其商用价值被广泛接受, 订单增多, 全面的研究开始复苏。20 世纪 90 年代, 神经网络技术的发展, AI 技术开始进入平稳发展时期。Hinton 在神经网络的深度学习领域取得了突破, 并在 2013 年引爆商业革命, 众多科技公司加入人工智能产品战场。

(2) ①人工智能随着技术的发展在商业领域引爆革命, 互联网科技巨头和初创科技公司纷纷加入人工智能的战场, 得到了大众的广泛接受, 架起了现代文明与未来文明的桥梁, 小到我们的日常生活, 大到各行各业科技的发展, 人工智能都将掀起革新狂潮。②人工智能时代, 是一个前所未有的崭新时代, 我们的生活会发生巨大的转变, 这也是人类生活的一个巨大转变, 但人工智能必须有它的界限, 如果肆无忌惮地发展下去, 转机会变成危机, 所以各国政府和国际社会应当对人工智能研究进行合理监管, 确保最前沿的研究不会失控, 对人类造成毁灭性的危害。

三. 写作题。(本大题 1 小题, 共 50 分)

参考解析:

再议“文明发声”

见到一位老人被一个小女孩的玩具车刮倒坐在地上与孩子家长理论的视频, 人们便纷纷认为这是碰瓷。没有人去想桡骨骨折, 不仅不是碰瓷, 还委婉拒绝了女孩家人更多的赔偿和照顾。人们对事实不加辨认, 却凭借网上的视频妄加结论; 人们不去关心老人是否摔倒了, 是否摔坏了, 却以恶意揣度老人对自己正当权益的维护; 人们对善良视而不见, 却误将善良认为是敲诈勒索。

在网络信息发达的今天, 我们更应该辨明事实, 尊重人们对自己正当权益的维护; 而不应以恶语中伤他人, 否则伤害的不仅仅是这位老人, 恐怕还有我们现在早已脆弱不堪的道德信任体系。



对材料中的老人,每个人似乎都骤然间成了君子。人们纷纷举起道德的大棒对他人痛加挞伐,而唯独没有独立思考信息来源是否真实,自己的见解是否客观,自己的评论是否有助于推进对事件真相调查与问题的解决,更没有思考自己的发声方式是否文明。

如果不加思考就妄加评论,评论就变成了妄断甚至谣言中伤,不仅会对他人造成伤害,还会混淆视听,应该受到谴责和惩罚。

评论的力量,不在于谁手中的道德大棒举得高,而在于评论者思考的深度。

柴静在搜集大量数据,走访多个重度污染地区,采访数位政府高层后才拍摄出雾霾调查片《穹顶之下》。片中,她不仅多角度分析了造成雾霾的原因,还提出了自己对去除雾霾的建议:实施能源改革,积极拨打环保局举报电话以维权等等。她用自己平静而坚定声音,为中国环保之路祛除迷雾。

但这样冷静客观的评论并不多见。

我看见一个老太太被外国人撞倒的照片上传到网上,标题是《老太太讹诈外国友人》。但事实是老太太根本没有碰瓷,而是那个外国小伙骂粗口在先。

在这件事中受害的不仅是这位老师,恐怕还有我们脆弱的不堪一击的信任底线。我看见一个小学生给老师打伞的照片上传到网上,大家开始骂这个老师品行低劣,缺乏师德。但事实是小学生关爱老师,主动给老师打伞。

在这件事中,受伤害的不仅是这个老师,恐怕还有我们高高抬起却踩在脚下的道德准则……

我看见一双双快手,笑着看完一则新闻,不假思索的在评论里打下一行颇显自己智慧的“哲理”。然后洋洋得意的想着自己或是梁山好汉,拳打恶棍;或是后世女娲,为民补天。

中国当代的网络论坛,形同战场。面对纷繁复杂的世界,我们的确应该发出我们的声音,但发声不等于造谣、谩骂、吐糟。让我们评论时,能多一点思考,多一点理性,而不是混淆视听的造谣、谩骂。

经过思考的评论才掷地有声。反观材料中对“老人坐在地上与孩子家长理论”的现场引发的讨论,看上去更像是不明就里的人们在奔赴一场名为“不沉默”的狂欢:对事实不加辨认。就凭网上的视频妄下结论;不关心别人是否真的受到伤害就以恶意揣度别人对自己正当权益的维护;对别人的善良视而不见,就把人心都想象的那么丑陋。那只能让原本可能并不复杂的事实真相淹没于众声喧哗的加上之中。

评论的千钧之力在于思考,思考让评论更有深度,评论也因思考而更显意义。

但愿那些长舌妇般的评论能够减少一些,让我们的论坛充满理性的光芒,让我们的国民成为谨言、深思、笃行的现代公民。

2017 下半年教师资格证考试《幼儿综合素质》参考答案及解析

一. 单项选择题。(本大题共 29 小题,每小题 2 分,共 58 分)

1. 参考答案: C

参考解析: 教师应该用发展的眼光鼓励幼儿的探索,因此题干中教师的反映错误,会因此挫伤孩子的积极性。故选 C。

2. 参考答案: D

参考解析: 教师应当倾听孩子的想法,在孩子力所能及的基础上鼓励幼儿自主探索。故选 D。

3. 参考答案: A

参考解析: 幼儿园教育强调保教结合,过早呈现没有生活常识相衔接的唐诗,不契合儿童的认知方式,违背了保教结合的原则。故选 A。

4. 参考答案: B

参考解析: 游戏是儿童自主自愿的行为,因此 B 表述错误,符合题干要求。故选 B。

5. 参考答案: A

参考解析: 《中华人民共和国教育法》规定: 中华人民共和国公民不分民族、种族、性别、职业、财产状况、宗教信仰等,依法平等的享有受教育机会。故选 A。

6. 参考答案: D

参考解析: 《幼儿园工作规程》规定: 幼儿园不得录用有犯罪记录的人员。故选 D。

7. 参考答案: B

参考解析: 教师因为黄某活泼顽皮而不让其参与各种文艺活动,这侵犯了该幼儿参与活动的权利,教师没有平等的



考证就上233网校APP

报考指导、学习视频、免费题库一手掌握

对待所有幼儿,而是更多看到黄某的缺点。故选 B。

8. 参考答案: D

参考解析:《幼儿园工作规程》明确规定,幼儿园范围内禁止吸烟喝酒。故选 D。

9. 参考答案: C

参考解析:民主管理权即:对幼儿园教育教学、管理工作和教育行政部门的工作提出意见和建议等,符合题干表述。故选 C。

10. 参考答案: B

参考解析:《学生伤害事故处理办法》明确规定:学生伤害事故的责任,应当根据相关当事人的行为与损害后果之间的因果关系依法确定。若当事人的行为是损害后果发生的主要原因,应当承担主要责任;若当事人的行为是损害后果发生的非主要原因,承担相应的责任。题干中东东的伤害是由于教师成某背对幼儿导致,幼儿园应承担主要责任。故选 B。

11. 参考答案: C

参考解析:幼儿园是我国基础教育的有机组成部分,是我国学校教育制度的基础阶段。故选 C。

12. 参考答案: A

参考解析:《国家中长期教育改革和发展纲要(2010-2020年)》于我国重点发展农村学前教育做如下论述:努力提高农村学前教育普及程度。着力保证留守儿童入园。采取多种形式扩大农村学前教育资源,改扩建、新建幼儿园,充分利用中小学布局调整富余的校舍和教师举办幼儿园(班)。发挥乡镇中心幼儿园对村幼儿园的示范指导作用。支持贫困地区发展学前教育。故选 A。

13. 参考答案: D

参考解析:幼儿教师的工作具有示范性,会影响孩子的成长。因此,教师要为儿童呈现良好的范例,例如良好的仪容仪表。故选 D。

14. 参考答案: C

参考解析:材料中教师的行为体现了廉洁从教,通过微笑表示自己对于礼物的倾向性,体现自身良好的职业道德。故选 C。

15. 参考答案: A

参考解析:材料中被教师选中画作的孩子十分开心,画作被丢到垃圾桶里的孩子十分沮丧。教师的行为伤害了后一部分孩子的自尊心,长此以往,会导致他们再也不愿意画画。故选 A。

16. 参考答案: B

参考解析:幼儿自主游戏中安全问题是教师首先应考虑到的,因此题干中教师的行为不利于保护幼儿的安全。故选 B。

17. 参考答案: A

参考解析:在北京周口店,我国发现了两个阶段的原始人遗址。一个是距今 70 万至 20 万年前的北京人,另一个是距今 3.4 万至 2.7 万年的山顶洞人。选项 B 元谋猿人是在我国云南省元谋县,选项 C 巫山猿人是在重庆巫山县,选项 D 蓝天猿人是在陕西省蓝田县。故选 A。

18. 参考答案: D

参考解析:弗洛伦斯·南丁格尔,英国护士和统计学家,出生于意大利的一个英国上流社会的家庭。在德国学习护理后,曾往伦敦的医院工作。于 1853 年成为伦敦慈善医院的护士长。故选 D。

19. 参考答案: B

参考解析:基因工程是以分子遗传学为理论基础,以分子生物学和微生物学的现代方法为手段,将不同来源的基因按预先设计的蓝图,在体外构建杂种 DNA 分子,然后导入活细胞,以改变生物原有的遗传特性、获得新品种、生产新产品。所以,又称为遗传工程。故选 B。

20. 参考答案: A

参考解析:“馒头云”是指天空散布着一朵朵孤立的白云,云体边界分明,具有清晰的水平底面,顶部呈较扁平的圆弧形,看上去形似馒头。如果到了下午,这种云仍孤立地只在天脚边出现,没有发展成大块的云,表明局部地区的热力对流不旺盛,大气比较稳定,云不能再发展,预兆天气将保持晴朗。随着太阳的热力作用减弱,淡积云也就逐渐地消散了。所以,第二天“晴天无雨日又煎”。根据谚语得知馒头云在天脚边,比较低,而且形状像馒头。从四个选项的图形判断上,只有 A 选项像馒头。故选 A。



21. 参考答案: A

参考解析: 直射是光的性质, 在光直射过程中遇到物质时, 与物质相互作用而使光的性质发生了某些变化, 光作为信息的载体分别反映了物质对光的吸收、折射、散射和反射等能力, 而吸收、散射、折射、反射等现象正是光和物质相互作用的结果。故选 A。

22. 参考答案: D

参考解析: 纪录片是以真实生活为创作素材, 以真人真事为表现对象, 并对其进行艺术的加工与展现的, 以展现真实为本质, 并用真实引发人们思考的电影或电视艺术形式。科教片是传输科学文化知识、推广先进技术经验、传授工艺方法, 为广大群众的社会生活、工作学习等服务的电影类别。故事片是运用影像和声音为手段进行叙事的电影作品。凡是由演员扮演角色, 具有一定故事情节, 表达一定主题思想的影片都可称为故事片。美术片是以各种美术创作手段反映生活、表达思想的影片, 主要运用绘画或其他造型艺术的形像(人、动物或其他物体)来表现艺术家的创作意图。故选 D。

23. 参考答案: A

参考解析: 山岳台又称观象台, 是古代西亚人崇拜山岳、崇拜天体, 观测星象的塔式建筑物。故选 A。

24. 参考答案: B

参考解析: 步打球, 又称“步打”, 是一种徒步以杖击球的球类运动, 类似于今天的曲棍球。“蹴鞠”就是指古人以脚蹴、蹋、踢皮球的活动, 类似今日的足球。早在战国时期汉族民间就流行娱乐性的蹴鞠游戏, 而从汉代开始又成为兵家练兵之法, 宋代又出现了蹴鞠组织与蹴鞠艺人, 清代开始流行冰上蹴鞠。跳丸, 是杂技艺人用手熟练而巧妙地抛接玩弄丸铃的一种游戏。角抵, 是一种类似现在摔跤、相扑一类的两两较力的活动。从图片看出是一群人用脚踢球, 故选 B。

25. 参考答案: C

参考解析: 题干中的诗句出自于谦的《石灰吟》, 而且从“要留清白在人间”的角度也可以判断只有石灰能够达到纯白色。故选 C。

26. 参考答案: B

参考解析: 一般单击鼠标的左键是用于选择某个对象、单击鼠标的右键用于扩展功能。在 Word 中, 单击鼠标的左键是选中该图片。ACD 选项都需要单击鼠标右键弹出菜单或者在菜单栏进行相应操作。故选 B。

27. 参考答案: C

参考解析: 在 PPT 中, 如果在模板中设定了某特定的应用设计模板, 再插入新幻灯片时, 会自动采用已经设定选用的设计模板。故选 C。

28. 参考答案: B

参考解析: 本题属于数字推理, 主要考查递推数列。从题干的数列中, 可以以三个已知数字为一组找规律, 因为数字之间相差不大, 考虑加法和减法。数列规律为前两个数字之和减 6 得出第三个数字。所以, 括号中数字为 $9+11-6=14$ 。故选 B。

29. 参考答案: D

参考解析: 本题属于翻译推理, 主要考查条件关系。从题干“没有……, 没有……”可知分享为必要条件, 也就是“快乐推出分享”。A 选项翻译为“分享推出快乐”, 分享为充分条件, 故排除。B 选项翻译为“分享可能推出快乐”, 与题干不矛盾, 但与原文意思不完全相同, 待观察。C 选项翻译为“分享推出快乐”, 分享为充分条件, 故排除。D 选项“只有……, 才……”后退前, 翻译为“快乐推出分享”, 与题干意思完全相同。相比较而言 D 选项更符合题意, 注意全同关系也是一种特殊的包容关系。故选 D。

二. 材料分析题。(本大题共 3 小题, 每小题 14 分, 共 42 分)

30. 参考解析: 张老师的教育行为, 违背了科学的儿童观, 具体表述如下:

(1) 孩子身上蕴藏着巨大的潜能。因此, 教师需要相信孩子, 给与孩子期望, 多表扬孩子、鼓励孩子。而题干中的张老师一开始上课的“三不许”以及在面对孩子不识字、没有反应的情况下, 直接放弃与孩子一起探索书的种类的做法都是不对的, 会导致孩子不自信, 不愿意参与活动。

(2) 孩子个体之间是存在巨大差异的。因此, 教师要用发展的观点认识孩子、悦纳错误、多包容。但是张老师面对很多孩子不认识生字时, 直接请“识字大王”江江来认读, 随后结束了探索活动, 都体现教师没有注意不同孩子发展的差异性, 没有做到因材施教, 也没有包容幼儿的不足。

(3) 孩子的成长需要人文的关怀。因此, 教师的教育过程中要把孩子当成孩子, 爱护尊重孩子, 善于倾听孩子的



意见。但题干中张老师一开始就让小班的孩子“三不许”，这严重违背孩子的天性，没有把孩子当成孩子看。另外，对于孩子的识字问题，没有积极主动鼓励孩子学习，而是采用放弃活动以及孩子跟读的方式都没有尊重、爱护孩子。

解析：答案要点总共三点，分别是：“孩子身上蕴藏着巨大的潜能”、“孩子个体之间是存在巨大差异的”、“孩子的成长需要人文的关怀”，每点4分，结合材料，有理有据论述可给满分。若一开始认定题干中教师行为正确，则整个题目不给分。

31.参考解析：教师职业道德要求教师做到：爱国守法、爱岗敬业、关爱学生、教书育人、为人师表以及终身学习，结合这些知识，我们要对林老师的教育行为做综合分析：

(1)体现了“爱岗敬业”。林老师发现小熙哭泣，浩浩在旁边四处张望时，没有责怪孩子，而是轻轻的安抚小熙，并耐心询问发生了什么事情，这充分体现了林老师爱岗敬业。

(2)体现了“关爱学生”。林老师面对小熙哭泣，没有不耐烦，而是“帮她整理好衣服、夸夸她的裙子、摸摸她的小辫”，通过转移注意力的方法接纳孩子的情绪。之后又帮助小熙和浩浩和好。这充分体现了林老师关爱学生。

(3)体现了“教书育人”。林老师在教育孩子的过程中没有仅仅关注孩子的成绩、分数，而是关注到孩子的性格、健全的人格等等，这体现了林老师坚持教书育人，促进孩子全面和谐发展。

(4)违背了“为人师表”。面对小熙存在的问题，林老师在与小熙的外婆沟通的时候，没有面对小熙的家庭情况，积极主动的争取家长配合，而是把教育责任全部推给家长，这一行为违背了教师严于律己、以身作则的“为人师表”道德要求。

解析：答案要点总共四点，分别是：“爱岗敬业”、“关爱学生”、“教书育人”、“为人师表”，每点3分，结合材料，有理有据论述可给满分。若“为人师表”分析错误，扣四分。

32.参考解析：(1)“如来佛的掌心”指的是社会、社会规律，正常的文化秩序。一旦违反就将受到惩罚。

(2)首先，他是一个不受任何的社会束缚，摆脱一切社会关系的原生态的人。其次，寻仙问道，提升了个人能力，也拓展了无穷的生存空间。再次，他在生死簿中勾掉自己的名字，获得时间上的自由。再次，他的精神自由被唤醒，开始追求名利。最后，当他知道弼马温只是一个小小的官职时，开始希望做玉皇大帝，个人的欲望不断膨胀。个人欲望极端膨胀的孙悟空，之所以能够成为“斗战胜佛”，是因为他受到了社会的惩罚，这就告诉我们个人欲望不能极端膨胀，因为触犯了规范，扰乱了正常秩序，就会得到社会的惩罚，因此他被压在五行山下500年，并历经九九八十一难成功取到真经，在最终明白成佛的关键不在于能力的大小，生命的长短，地位的高低，而是在于选择人生的意义。

解析：

(1)答出社会1分，社会规律1分，正常的文化只秩序1分，受到惩罚1分。

(2)本题十分，其中演变过程5分，为何成佛5分。答出不受社会约束或者摆脱一切社会关系的原生态的人1分，答出拓展无穷的生存空间1分，答出获得时间上的自由1分，答出追求名利1分。答出希望做玉皇大帝，权利极端膨胀1分。答出受到社会惩罚2分，答出成佛的关键不在于能力、生命、地位，而是在于意义3分。

三. 写作题。(本大题1小题，共50分)

参考解析：写作基本要点：(1)审题。1.审文体——论说文；重在根据材料提炼自己观点，从新颖的角度说服读者同意作者观点的说理性文体。2.审题型——材料作文。3.审要求——①用规范的现代汉语写作②角度自选，立意自定③标题自拟④不少于800字。(2)立意——根据材料提炼观点。1.材料定性分析：给定材料内容，通过采用新颖的宣传方式让梅兰芳成功入驻大上海的故事判定，这是有关创意展现不同作用的话题设定，可以从新颖的创意为生活增光添彩的角度论述。2.筛选关键词：材料中并非所有内容都可以延伸为自己的观点，首先要捕捉材料的核心内容，也就筛选出关键词。①“广告要怎么写，才能引起人们的注意”是理解材料的中心。②刊登广告的效果是：“因为好奇，都互相打听”。③最后“梅先生在上海一唱走红”说明这次新颖的创新的宣传取得了成功的效果。3.总结关键词：创新、好奇心、把握机遇、做事方法。4.从不同角度提炼观点：①从创新角度：求新求变，出奇制胜，创新求胜，创新创意等。琵琶遮面，美过完颜（说藏一半露一半更好更美）；恰到好处的留白——给生活余下一份想象空间（说留悬疑、留想象空间的妙处）；创意是生活的春天。②从好奇心角度：让好奇之花盛开；因好奇而成功。③从把握机遇角度来写：机会属于有准备的人；珍惜机遇，迎接挑战等。④从做事的方式方法角度来写：成功取决于方法，好方法打开成功之门等。5.观点的选择需要清晰明确，建议选取积极宣扬的正能量作为论点呈现文章。写作结构不要过于套路化，适当显示出个人写作的新意，但论证要严密，紧扣论点。



2018 上半年教师资格证考试《幼儿综合素质》参考答案及解析

一. 单项选择题。(本大题共 29 小题, 每小题 2 分, 共 58 分) (本大题解析需补充)

1. 参考答案: B

参考解析: 本题考查实施素质教育的基本要求, 老师要面对全体幼儿的发展。而题干中的老师每次都只让浩浩在表演游戏中扮演主角, 忽视了其他幼儿的发展, 所以这位老师的做法是错误的。故选 B。

2. 参考答案: D

参考解析: 本题考查育人为本的儿童观。育人为本的儿童观指出学生是发展的人, 以及学生是具有个性与差异的人。在学生出现错误时, 教师要进行适时引导, 题干中 A, B, C 选项即体现了幼儿是教学中的主体地位又体现了教师在教学过程中的帮助和引导。D 选项不合适, 教师不应对幼儿实行体罚。故选 D。

3. 参考答案: B

参考解析: 本题考查教师的劳动特点。教师面对幼儿的错误要宽容理解, 运用教育机智并帮助引导幼儿调整自己的行为而不是批评、漠视或置之不理。所以这位老师最合适的做法是抚摸然然的头以示提醒。故选 B。

4. 参考答案: D

参考解析: 本题考查教师的劳动特点。教师的劳动特点要求教师工作要有创造性, 在教学方法上进行创新, 运用教育机智解决儿童教学生活中的各类问题。题干中教师的行为正属于运用创造性的劳动特点帮助儿童解决害怕蹲坑的问题。故选 D。

5. 参考答案: A

参考解析: 本题考查《中华人民共和国教师法》。《中华人民共和国教师法》第十四条规定, 受到剥夺政治权利或者故意犯罪受到有期徒刑以上刑事处罚的, 不能取得教师资格; 已经取得教师资格的, 丧失教师资格。题干中教师李某的行为属于已有教师资格, 将丧失教师资格且终身不得任教。故选 A。

6. 参考答案: C

参考解析: 本题考查《学生伤害事故处理办法》。《学生伤害事故处理办法》第十四条规定, 因学校教师或者其他工作人员与其职务无关的个人行为, 或者因学生、教师及其他个人故意实施的违法犯罪行为, 造成学生人身损害的, 由致害人依法承担相应的责任。第二十八条规定, 未成年学生对学生伤害事故负有责任的, 由其监护人依法承担相应的赔偿责任。故选 C。

7. 参考答案: A

参考解析: 本题考查《国家中长期教育改革和发展规划纲要(2010年-2020年)》。《纲要》学前教育(六)明确政府职责, 把发展学前教育纳入城镇、社会主义新农村建设规划。建立政府主导、社会参与、公办民办并举的办园体制。大力发展公办幼儿园, 积极扶持民办幼儿园。加大政府投入, 完善成本合理分担机制, 对家庭经济困难幼儿入园给予补助。加强学前教育管理, 规范办园行为。制定学前教育办园标准, 建立幼儿园准入制度。完善幼儿园收费管理办法。故选 A。

8. 参考答案: B

参考解析: 家庭监护是保障儿童健康成长的最基础制度。联合国儿童权利公约明确, 父母或视具体情况而定的法定监护人对儿童的养育和发展负有首要责任。故选 B。

9. 参考答案: D

参考解析: 本题考查《幼儿园工作规程》。《幼儿园工作规程》第三条规定: 幼儿园的任务是: 贯彻国家的教育方针, 按照保育与教育相结合的原则, 遵循幼儿身心发展特点和规律, 实施德、智、体、美等方面全面发展的教育, 促进幼儿身心和谐发展。幼儿园同时面向幼儿家长提供科学育儿指导。所以材料中幼儿园的做法违背了幼儿身心发展的方向性与顺序性。故选 D。

10. 参考答案: A

参考解析: 本题考查《学生伤害事故处理办法》。《学生伤害事故处理办法》第三十七条规定, 禁止向未成年人出售烟酒, 经营者应当在显著位置设置不向未成年人出售烟酒的标志; 对难以判明是否已成年的, 应当要求其出示身份证件。任何人不得在中小学校、幼儿园、托儿所的教室、寝室、活动室和其他未成年人集中活动的场所吸烟、饮酒。另外《教师法》中第九条规定, 支持教师制止有害于学生的行为或者其他侵犯学生合法权益的行为。故选 A。

11. 参考答案: A

参考解析: 《中华人民共和国未成年人保护法》第二十一条规定, 学校、幼儿园、托儿所的教职员工应当尊重未成



年人的人格尊严,不得对未成年人实施体罚、变相体罚或者其他侮辱人格尊严的行为。何老师把萌萌关在厕所里的行为侵犯了幼儿的人身权利和人格尊严,这种做法是不正确的,故选 A。

12. 参考答案: C

参考解析: 题干中秦老师按照行为表现对幼儿进行分类,并分成优劣明显的三层,说明其评价标准单一,且没有平等公正对待幼儿,不符合素质教育理念。故选 C。

13. 参考答案: D

参考解析: 作为幼儿教师,应具备较强的情绪调适能力。题干中的丁老师,不仅不能很好地调适自己的情绪,还将不良情绪转嫁到幼儿身上,这些做法均有失教师职业素养。故选 D。

14. 参考答案: C

参考解析: 素质教育强调幼儿教育要面向全体幼儿,促进幼儿的全面发展。因此,题干中刘老师应尽量引导全体幼儿参与幼儿园的集体活动,不能以表现不佳为由,禁止幼儿参与集体活动,这不仅不利于素质教育的实施,更不利于幼儿的发展。故选 C。

15. 参考答案: B

参考解析: 为了幼儿的健康发展,教师应在教育中帮助幼儿发扬优点、改掉缺点,帮助幼儿之间建立友谊,使大家都能融入集体中,而不能放任个别幼儿被孤立或排挤。故选 B。

16. 参考答案: C

参考解析: 本题考查《中小学教师职业道德规范》的规定,为人师表要求教师关心集体,团结协作,尊重同事,尊重家长。故选 C。

17. 参考答案: D

参考解析: 本题考查中国历史上的重大事件。A 项李悝变法是指战国时期魏国的魏文侯当政时,任用李悝为相,进行变法改革; B 项吴起变法,是指公元前 386 年一前 381 年,楚悼王当政时,任命吴起为令尹,进行变法改革; C 项商鞅变法是战国时期秦国秦孝公即位以后,任用商鞅,进行变法求新的发展策略; D 项管仲变法指春秋时期管仲在齐国的改革。故选 D。

18. 参考答案: A

参考解析: 在我国,根据传说,在黄帝时代就已经有了历法,但不足为凭。帝尧时代有粗疏历法的传说,可能还稍有根据,据成书于春秋时代的典籍《尚书·尧典》所载,帝尧曾经组织了一批天文官员到东、南、西、北四方去观测星象,用来编制历法、预报季节,但有关历法的材料至今尚未发现。

成书年代不晚于春秋时代(公元前 8 世纪至公元前 5 世纪)的《夏小正》按 12 个月的顺序分别记述了当月星象、气象、物候,以及应该从事的农业和其他活动。

夏代已经有天干纪日法,即用甲、乙、丙、丁、戊、己、庚、辛、壬、癸十天干周而复始地记日,夏朝末代的几个帝王有胤甲、履癸等名称就是佐证。商代在夏代天干纪日的基础上,发展为干支纪日,即将甲、乙、丙、丁……十天干和子、丑、寅、卯……十二地支顺序配对,组成甲子、乙丑、丙寅、丁卯等六十干支,六十日一周循环使用,在出土的商代武乙时的一块牛胛骨上面刻着完整的六十天干地支,两个月共计 60 天,这也许就是当时的日历。故选 A。

19. 参考答案: C

参考解析: 本题考查中国科学知识。《齐民要术》是一部综合性农学著作;《梦溪笔谈》是一部涉及古代中国自然科学、工艺技术及社会历史现象的综合性笔记体著作;《天工开物》是世界上第一部关于农业和手工业生产的综合性著作;《农政全书》基本囊括了中国明代农业生产和人民生活的各个方面。故选 C。

20. 参考答案: B

参考解析: 本题考查中国地理。柴达木盆地位于青海省西北部,青藏高原东北部,主要在海西蒙古族藏族自治州,海拔高于其它三个盆地。故选 B。

21. 参考答案: D

参考解析: 本题考查科学常识。向阳红一号船是国家海洋局建造的第一艘水文气象船,也是我国第一艘吨位比较大的气象船。故选 D。

22. 参考答案: C

参考解析: 本题考查中国文学。阳关:在今甘肃敦煌西南,原指古代经过阳关通向西域的大道,古代通西域的必经关口。故选 C。



23. 参考答案: B

参考解析: 本题考查科学常识。罗马数字是阿拉伯数字传入之前使用的一种数码, 罗马数字采用七个罗马字母作数字, 即 I (1)、X (10)、C (100)、M (1000)、V (5) …… 故选 B。

24. 参考答案: C

参考解析: 《金银岛》是罗伯特·路易斯·史蒂文森创作的冒险小说; 《水孩子》是查尔斯·金斯莱所著的一部儿童文学; 《小王子》是安托万·德·圣·埃克苏佩里写的著名儿童短篇小说; 《彼得潘》是詹姆斯·马修·巴利创作的长篇小说。故选 C。

25. 参考答案: A

参考解析: 本题考查科学常识。B 项为禁止车辆临时或长时停放; C 项为禁止驶入; D 项禁止行人进入; A 为禁止直行。故选 A。

26. 参考答案: B

参考解析: 本题考查 Word 基本功能。居中对齐的图标为 ; 右对齐的图标为 ; 左对齐的图标为 。故选 B。

27. 参考答案: D

参考解析: 本题考查 PPT 基本操作。A 项为直接播放幻灯片; B 项能修改幻灯片的模板和大小; C 项能更换页码; 按特定的顺序呈现题干中的操作可以通过 D 项自定义动画来实现。故选 D。

28. 参考答案: A

参考解析: 本题考查概念的关系。B 项是全同关系; C 项是反对关系; D 项是真包含关系。题目中两者为真包含于关系, 故选 A。

29. 参考答案: D

参考解析: 本题考查图形推理能力。前三个大菱形与小菱形的关系, 小菱形处于左、右、上, 那么第四个图形小菱形应该处于大菱形的中下方。故选 D。

二. 材料分析题。(本大题共 3 小题, 每小题 14 分, 共 42 分)

30. 参考解析: 材料中樊老师的教育行为践行了素质教育观的具体要求, 具体表现如下:

(1) 素质教育要求教育要面向全体幼儿, 促进学生的全面发展。该材料中的教师针对于全班的孩子们设置了此活动, 以孩子们感兴趣的的游戏活动为主线, 调动了孩子们的积极性的同时, 也满足了大家的共性需求。

(2) 素质教育以培养幼儿的创新精神和实践能力为重点。素质教育是以培养幼儿的创新精神和实践能力为重点的教育。题干中的教师在提问幼儿关于西安的建筑后, 给予幼儿充分的时间和机会去创新“大雁塔”的搭建方法, 在这个过程中充分尊重幼儿的创新精神和操作的能力。

(3) 素质教育强调要尊重幼儿的主体性和主动精神。该教师从传统的“以教育者为中心”转向“以学习者为中心”, 给幼儿提供了自我感知和自主操作的机会, 充分尊重幼儿的主体地位, 调动了幼儿的主动性; 并改善学生的学习方式。题干中的教师变“要我学”为“我要学”的方式, 鼓励幼儿自己动手操作, 从理论的学习转变为“从做中学”。

(4) 素质教育促进了幼儿个性的发展。材料中不同的幼儿说出了各自不同的想法, 教师并没有制止, 而是为他们创设了一个宽松的环境支持幼儿的探究行为, 材料中教师在幼儿表达各自观点后, 并没有给出具体的意见或建议, 而是将幼儿的表现“尽收眼底”, 并提出了启发性的探究问题“城墙的砖块是怎么摆放的呢”, 使得每一个孩子既说出了自己的想法, 又借助材料进行了表现。

(5) 素质教育注重幼儿的探究过程而非结果。从教会幼儿知识转向教会幼儿如何学习, 在这个过程中更多的重视游戏的搭建过程, 给予幼儿时间和空间进行探索和交流, 从重视结果转向更加重视过程, 从关注到建构游戏的学习到关注到游戏中的人即幼儿的发展。总之, 材料中的教师做法是值得学习和提倡的, 在活动中践行了素质教育的内涵和正确的实施方式。

31. 参考解析: 李老师的教育行为不符合教师职业道德:

(1) 李老师的做法违背了“关爱学生”的师德要求。“关爱学生”要求教师应关心和爱护全体幼儿, 尊重他们的人格, 平等公正地对待幼儿, 对幼儿要严慈相济, 做幼儿的良师益友。材料中当睿睿在音乐活动中把“两只老虎”改编为“两只花猫”时, 李老师没有意识到睿睿的创编能力, 而是即刻去制止, 甚至对睿睿大吼“你给我出去!”, 把睿睿撵出教室, 导致睿睿在门口哭个不停, 李老师没有尊重幼儿的人格尊严和合法权益; 李老师的恐吓让睿睿学习的高涨情绪变得很失落, 没有体现教师对幼儿的爱与尊重, 没有真正做到关心爱护幼儿。因此, 李老师的行为违背了教师职业道德中关爱学生的要求。



(2) 李老师的做法违背了“教书育人”的师德要求。教书育人是教师的天职,教师在工作中应遵循教育规律,实施素质教育。循循善诱,诲人不倦,因材施教。培养幼儿良好品行,促进幼儿全面发展。材料中李老师对于睿睿改歌词行为不但没有进行引导,而是简单粗暴的加以制止、甚至撵出教室,同时第二天在奶奶来找老师理论时李老师说:“是你们家长太溺爱孩子,导致孩子任性,我们对他教育,难道还有错了。”将教育幼儿的责任推给了家庭,而忽视了自身作为教师所应肩负的教书育人的职责。因此,李老师的言行违背了教师职业道德中的“教书育人”的要求。

(3) 李老师的做法违背了教师职业道德中“为人师表”的要求。为人师表要求教师严于律己,语言规范,举止文明,关心集体,团结协作,尊重同事,尊重家长。材料中睿睿的家长来幼儿园找李老师理论,李老师却一味的责怪家长,把幼儿任性的原因全部怪到家长溺爱孩子上,没有尊重家长,违背了为人师表的要求。

综上所述,教师应该遵循教师职业道德规范,在教学过程中要做到以幼儿为本,关心热爱幼儿、了解幼儿的需要,针对幼儿的表现要做出合理的应答和引导。

32.参考解析:(1)①中华传统经典是中华民族的人文理性、人文价值、人文信仰最集中的体现。②中华文明的每一次重要发展,都跟重新回归经典有关系。

(2)①要重建新的经典体系。从历史传下来的典籍中间挑选、整理出新的经典体系。②根据这个时代的需求而重建经典体系。我们要建立合乎当代中华文明复兴的经典体系,不应该局限于历史上的经典。③重建中华经典体系要超越时代,只要是既能够体现中华民族文化内涵又具有普遍性、永恒性价值和意义的文献,都可以进入中华经典体系。④要超越学派。儒家典籍仍然是中华新经典体系的主体。但与此同时,我们应该超越学派,从中华民族无限丰富的典籍里,为现代中国人构筑精神家园、为中华文明复兴、为人类文明的发展,来建立新的经典体系。⑤根据时代的发展做出合乎我们现代人所需要的创造性诠释。我们要在当代学人、当代中国人和千古圣贤打破时空关系的一种心灵对话中完成回归经典、重建经学的使命。

三. 写作题。(本大题 1 小题,共 50 分)

参考解析:(1)审题:本次考试作文类型为材料作文,从立意来看,题目要求立意自定,我们可以通过抓关键词法、明辨关系法等角度明确立意。据此,我们可以了解到,本材料主要是围绕“安全”和“效率”的关系来展开讨论的,且各方的论述观点都各有侧重点,这就需要我们确定一个角度进行立意写作。

(2)延伸立意:由于这是教师资格证的考试,“安全和效率”最好是能够联系到与教师相关的内容。所以可以通过类比想象,把材料中的已知内容和观点与教师的相关教育内容由此及彼地联系起来考虑,找出其中的相似点。从材料中获得的观点是多角度的,因此在写作前,需要抓住材料中表达的关系,明确立意后,确定从一个角度来表达论述。

(3)从文体来看,建议写议论文。议论文的结构比较好把握,五段三分式或者起承转合式都可以。

2018 下半年教师资格证考试《幼儿综合素质》参考答案及解析

一. 单项选择题。(本大题共 29 小题,每小题 2 分,共 58 分)

1.参考答案: D

参考解析:题干中的吴老师面对幼儿提出的自己不知道正确答案的问题,能够实事求是地回答幼儿,并以此为契机,激发幼儿的兴趣,引导幼儿去进行自我探索。故选 D。

2.参考答案: C

参考解析:题干中的蒋老师通过鼓励幼儿自己尝试,让幼儿掌握了打开水龙头的正确方法,而不是直接将自己的知识经验教给幼儿。这说明蒋老师注重让幼儿通过亲身体验来获得知识。故选 C。

3.参考答案: B

参考解析:学生乱成一锅粥,教师应先让学生安静下来才能帮助学生处理问题。A 项不理学生和 C 项训斥学生都是不对的做法, D 项没有公平对待学生。故选 B。

4.参考答案: C

参考解析:保教知识的学习,关键词身心发展规律和年龄特点。故选 C。

5.参考答案: D

参考解析:自由权是法律规定或者认可并保障公民按照自己的意愿进行活动的权利。最早由资产阶级启蒙思想家提出,认为自由权属天赋人权,神圣不可侵犯。1789 年法国的《人权宣言》宣告:“人们生来是而且始终是自由平等



考证就上233网校APP

报考指导、学习视频、免费题库一手掌握

的”。后来取得政权的资产阶级都将其作为公民的基本权利规定在宪法中。中国宪法确认公民享有广泛的自由权,主要包括:人身自由、言论自由、出版自由、集会、结社自由、游行、示威自由、宗教信仰自由、居住自由、通信自由、科学研究、文化艺术创作和其他文化活动自由、婚姻自由等。故选 D。

6. 参考答案: A

参考解析:《儿童权利公约》共 54 条。公约将“儿童”界定为“18 岁以下的任何人”。公约强调,各国应确保其管辖范围内的每一儿童均享受公约所载的权利,不因儿童或其父母或法定监护人的种族、肤色、性别、语言、宗教、政治或其他见解、国籍或社会出身、财产、伤残、出生或其他身份等而有任何差别。故选 A。

7. 参考答案: C

参考解析:《中华人民共和国教育法》第三十一条第(一)款规定,学校及其他教育机构的举办者按照国家有关规定,确定其所举办的学校或者其他教育机构的管理体制。故选 C。

8. 参考答案: C

参考解析:《中华人民共和国教师法》第七条规定,教师享有的权利有:按时获得劳动报酬的权利,幼儿园如果要订阅专业书籍,应提前征得所有教师的同意,老师自愿上交费用而非从工资扣除。故选 C。

9. 参考答案: B

参考解析:人身自由权,是指公民在法律范围内有独立行为而不受他人干涉,不受非法逮捕、拘禁,不被非法剥夺、限制自由及非法搜查身体的自由权利。人身自由不受侵犯,是公民最起码、最基本的权利,是公民参加各种社会活动和享受其他权利的先决条件。它是公民按照自己的意志和利益进行行动和思维、不受约束、控制或妨碍的人格权。人身自由权是指自然人享有的在法律规定的范围内维护其行动和思想自主,并不受他人或者其他组织非法剥夺、限制的权利。人身自由是自然人自主参加各项社会活动、参与各种社会关系、行使其他人身权和财产权的基本保障。一个人丧失了人身自由权,也就无法享受其他民事权利。故选 B。

10. 参考答案: D

参考解析:幼儿园不得提前教授小学的知识,提前讲授会违背学生的身心发展规律。故选 D。

11. 参考答案: A

参考解析:根据《幼儿园工作规程》第十条规定,幼儿入园前,须按照卫生部门制定的卫生保健制度进行体格检查,合格者方可入园。故选 A。

12. 参考答案: D

参考解析:根据《中华人民共和国义务教育法》第十三条,县级人民政府教育行政部门和乡镇人民政府组织和督促适龄儿童、少年入学,帮助解决适龄儿童、少年接受义务教育的困难,采取措施防止适龄儿童、少年辍学。故选 D。

13. 参考答案: C

参考解析:本题考查的是教师职业道德。王老师让学生排队喝水,自己却不排队,没有做到以身作则、为人师表。故选 C。

14. 参考答案: D

参考解析:方方踢球时抱着跑,陈老师不是耐心的指导,而是采取不让他踢球的方式,严重打击了方方参与的积极性。故选 D。

15. 参考答案: B

参考解析:A 和 D 选项言语责备孩子,不正确;C 选项让其他学生都在那等着,做法也不对。故选 B。

16. 参考答案: A

参考解析:吃饭、穿衣等生活能力的培养应该是家长和学校共同负责,孩子不会吃饭穿衣,家长有责任,教师应该与其协商,而不是采取指责方式。家长也不能一味把责任推给学校。故选 A。

17. 参考答案: D

参考解析:毛毛雨从云中下降雨滴情况不易分辨,看上去似乎随气流飘浮在空中,徐徐下落。迎面有潮湿感,落在干地上不见湿斑,慢慢均匀湿润地面,落在水面无波纹。因毛毛雨滴直径比小雨小,而数量却比小雨大,对光散射作用强,使能见度比小雨时低。故选 D。

18. 参考答案: A

参考解析:石器,是指以岩石为原料制作的工具,它是人类最初的主要生产工具,盛行于人类历史的初期阶段。故选 A。

19. 参考答案: C



参考解析:蜘蛛侠(Spider-Man)是美国漫威漫画旗下超级英雄,由编剧斯坦·李和画家史蒂夫·迪特科联合创造,初次登场于《惊奇幻想》(AmazingFantasy)第15期(1962年8月),因为广受欢迎,几个月后,便开始拥有以自己为主角的单行本漫画。他本名彼得·本杰明·帕克(PeterBenjaminParker),是住在美国纽约皇后区的一名普通高中生,由于被一只受过放射性感染的蜘蛛咬伤,因此获得了蜘蛛一样的超能力,后自制了蛛网发射器,化身蜘蛛侠(Spider-Man)守卫城市。故选C。

20.参考答案: B

参考解析:1981年创立陈伯吹儿童文学园丁奖,鼓励国内作家参与儿童文学创作,1988年此奖改名为“陈伯吹儿童文学奖”。故选B。

21.参考答案: D

参考解析:《急就章》原名《急就篇》,是西汉元帝时命令黄门令史游为儿童识字编的识字课本。因篇首有“急就”二字而得名。《急就篇》用不同的字组成三言、四言或七言的韵文,内容涉及姓名、组织、生物、礼乐、职官等各方面,如一部小的百科全书。该文从汉至唐一直是社会流传的主要识字教材,同时,抄写规范精雅的本子也有作为临书范本的功能。唐代以后,《急就篇》的主导蒙学教材地位方为《千字文》《百家姓》《三字经》所代替。故选D。

22.参考答案: D

参考解析:光年是长度单位,用来计量光在宇宙真空中沿直线传播了一年时间的距离。中国古代纪年法,用天干地支组合,甲乙丙丁……子丑寅卯……组合起来恰好共60个,甲子也就是第一个组合,一甲子就有六十年。故选D。

23.参考答案: C

参考解析:流星是指运行在星际空间的流星体(通常包括宇宙尘粒和固体块等空间物质)在接近地球时由于受到地球引力的摄动而被地球吸引,从而进入地球大气层,并与大气摩擦燃烧所产生的光迹。流星体原来是围绕太阳运动的,在经过地球附近时,受地球引力的作用,改变轨道,从而进入地球大气圈。故选C。

24.参考答案: D

参考解析:厄尔尼诺,又称圣婴现象,与另一现象南方涛动合称为ENSO。是秘鲁、厄瓜多尔一带的渔民用以称呼一种异常气候现象的名词。主要指太平洋东部和中部的热带海洋的海水温度异常地持续变暖,使整个世界气候模式发生变化,造成一些地区干旱而另一些地区又降雨量过多。故选D。

25.参考答案: A

参考解析:傣族竹楼是一种干栏式建筑,主要用竹子建造,因而称为“竹楼”。傣族竹楼是傣族固有的典型建筑。下层高约七八尺,四无遮栏,牛马拴束于柱上。上层近梯处有一露台,转进为长形大房,用竹篱隔出主人卧室并兼重要钱物存储处;其余为一大敞间,屋顶不甚高,两边倾斜,屋檐及于楼板,一般无窗。若屋檐稍高则两侧开有小窗,后面开一门。楼中央是一个火塘,日夜燃烧不熄。屋顶用茅草铺盖,梁柱门窗楼板全部用竹制成。建筑极为便易,只须伐来大竹,约集邻里相帮,数日间便可造成;但也易腐,每年雨季后须加以修补。

傣族多居住在平坝地区,常年无雪,雨量充沛,年平均温度达21℃,没有四季区分,这种环境很适合建造竹楼。故选A。

26.参考答案: D

参考解析:可以在文档中插入配色方案。配色方案是用于用户界面而不是用于文档界面。故选D。

27.参考答案: C

参考解析:本题考查信息处理能力。幻灯片的动画窗口可以设置时间来自动显示内容,也可以设置鼠标点击的方式显示。故选C。

28.参考答案: D

参考解析:本题考查逻辑思维能力。题干中属于真包含关系,A、B、C是对立关系。故选D。

29.参考答案: A

参考解析: $50+40=90$; $90+40\times 2=170$; $170+40\times 2\times 2=330$; $330+40\times 2\times 2\times 2=650$ 。故选A。

二.材料分析题。(本大题共3小题,每小题14分,共42分)

30.参考解析:韩老师的行为是正确的,遵从了“育人为本”的儿童观。

(1)儿童是发展中的人。儿童是连续不断发展的个体,其身心发展具有巨大的潜能。材料中韩老师并没有因为幼儿不会洗手而放弃了此方面的培养,而是结合“儿歌”、自主探究的形式,引导幼儿掌握洗手的重要性,遵从儿童是发展中的人的儿童观。



(2) 儿童是独特的人。每个儿童身心发展的速度各不相同,每个幼儿都有自己的特长,韩老师应该将儿童看成独特的个体,因材施教。材料中韩老师将幼儿分成了两组,并且在活动中听从了孩子们的想法进而开展进一步的引导活动,遵从了这一点。

(3) 儿童是学习的主体,是具有能动性的教育对象。每个幼儿都是教育活动的主体,都有自己的思维和判断。材料中韩老师并没有直接讲解洗手的重要性,而是让幼儿自己实际操作,感知洗手的重要性以及不洗手的危害,遵从了这一点要求。

综上所述,韩老师的行为值得我们学习,要树立正确的儿童观,促进幼儿更好地发展。

31.参考解析:该教师的行为是正确的,践行了教师职业道德的要求。

(1) 教师践行了“关爱学生”的职业道德。教师要关心爱护全体学生,尊重学生人格,不讽刺、体罚、变相体罚学生。材料中教师在对待平时较为费心的陈一航小朋友时,能够尊重学生的人格,能够正确看到其送回书的这一过程,并且能恰当的加以引导。这充分说明该老师尊重学生人格,关心爱护全体学生。

(2) 教师践行了“教书育人”的职业道德。教师要实施素质教育,循循善诱,诲人不倦,因材施教。不以分数作为评价学生的唯一标准。材料中陈一航小朋友虽其他方面有时稍显调皮,但是能够主动为老师承担任务,老师能够抓住这一点,进行因材施教,并在被老师任命为图书管理员后有了良好的行为表现。

综上,该老师用自己的行为为大家树立榜样,是我们老师学习的榜样,在工作中要树立正确的职业道德理念。

32.参考解析:(1) 矛盾双方之间的辩证运动是在时间中展开的,时间是参与事件的重要因素。

(2) “时中”对个体而言有很大的价值和作用。

①在合适的时间做一件事,效果很好;在不合适的时间做同一件事,往往很糟。

②“时中”让个体有一种危机感,这种危机感让个体在行为中谨小慎微,如履薄冰,相时顺势,减少犯错。

三. 写作题。(本大题 1 小题,共 50 分)

参考解析:“老马识途”和北大的老教授的“蒙眼识路”都是关于经验的问题,但时代的发展,已经让“老经验”失去了作用,因此,可以从适应时代的发展的角度去立意。在审题时,采用由果推因的办法就能推出结论来,结果就是“老教授”不能按照经验回家了,这是什么原因呢,是因为时代发展了,不能按照老经验去办事了。因此,应该从适应社会发展的角度进行审题立意。

2019 上半年教师资格证考试《幼儿综合素质》参考答案及解析

一. 单项选择题。(本大题共 29 小题,每小题 2 分,共 58 分)

1. 参考答案: A

参考解析:儿童心理时刻都在发生量的变化,随着量的积累,到了一定程度,就会发生质变,从而使儿童的心理发展呈现出“阶段性”,幼儿不同的年龄阶段,相应的认知发展水平是不同的,体现的是阶段性。故选 A。

2. 参考答案: D

参考解析:幼儿园发展中要促进幼儿体智德美全面发展。70%的课程为美术和音乐等,不利于幼儿其他方面的发展。故选 D。

3. 参考答案: A

参考解析:小班幼儿精细动作的发展相对缓慢,而李老师没有注意到小班动作的发展规律,就去批评孩子画画不认真、画错,所以李老师的做法是错误的。故选 A。

4. 参考答案: D

参考解析:作为幼儿园老师职业道德,要求老师要关爱幼儿,不能批评、讽刺、挖苦幼儿。故选 D。

5. 参考答案: D

参考解析:我国经济发展是以国有经济为主导,多种所有制经济共同发展。故选 D。

6. 参考答案: D

参考解析:根据中华人民共和国未成年人保护法,幼儿园老师要保护幼儿的生命健康,人身安全,而材料中的老师敲打、拖拽幼儿,侵害了幼儿的生命健康。故选 D。

7. 参考答案: C

参考解析:中华人民共和国教育法(1995年9月1日起施行)第三十五条规定:“学校及其他教育机构中的管理人员,实行教育职员制度。学校及其他教育机构中的教学辅助人员和其他专业技术人员,实行专业技术职务聘任制度。”



考证就上233网校APP

报考指导、学习视频、免费题库一手掌握

故选 C。

8. 参考答案: A

参考解析: 根据《中华人民共和国教师法》, 教师认为当地人民政府有关行政部门侵犯本法规定享有的权利的, 可以向同级人民政府或者上一级人民政府有关部门提出申诉。故选 A。

9. 参考答案: B

参考解析: 《中华人民共和国未成年人保护法》第六十六条规定, 营业性歌舞娱乐场所、互联网上网服务营业场所等不适宜未成年人活动的场所允许未成年人进入, 或者没有在显著位置设置未成年人禁入标志的, 由主管部门责令改正, 依法给予行政处罚。故选 B。

10. 参考答案: B

参考解析: 《未成年人保护法》第十条父母或者其他监护人应当创造良好、和睦的家庭环境, 依法履行对未成年人的监护职责和抚养义务。禁止对未成年人实施家庭暴力, 禁止虐待、遗弃未成年人, 禁止溺婴和其他残害婴儿的行为, 不得歧视女性未成年人或者有残疾的未成年人。陈老师发现玲玲有遭受家庭暴力, 应及时向当地公安机关报案。故选 B。

11. 参考答案: C

参考解析: 根据《幼儿园工作规程》第二十条幼儿园应当建立患病幼儿用药的委托交接制度, 未经监护人委托或者同意, 幼儿园不得给幼儿用药。幼儿园应当妥善管理药品, 保证幼儿用药安全。故选 C。

12. 参考答案: C

参考解析: 《中华人民共和国义务教育法》第五十八条规定适龄儿童、少年的父母或者其他法定监护人无正当理由未依照本法规定送适龄儿童、少年入学接受义务教育的, 由当地乡镇人民政府或者县级人民政府教育行政部门给予批评教育, 责令限期改正。当地居委会做好协助工作。故选 C。

13. 参考答案: B

参考解析: 教师职业行为规范要求老师为人师表, 尊重家长, 所以老师应该耐心对家长的质疑做出解答。故选 B。

14. 参考答案: B

参考解析: 教师职业道德要求老师要关爱学生, 对待幼儿要一视同仁, 对全体幼儿民主平等。赵老师只是对省政府的特殊照顾没有做到一视同仁。故选 B。

15. 参考答案: C

参考解析: 作为老师要关爱幼儿, 不能讽刺挖苦歧视幼儿或者变相体罚幼儿。所以王老师不能把吵闹的孩子让家长接回家。故选 C。

16. 参考答案: A

参考解析: 作为幼儿教师, 在保教活动中应营造良好的心理氛围。保护幼儿自尊心, 幼儿做错事时要冷静处理, 不厉声斥责, 更不能打骂。材料中刘老师为佳佳解释尿裤子的原因, 保护了幼儿的自尊心。故选 A。

17. 参考答案: D

参考解析: 帕特农神庙也译为“巴特农神庙”, 是雅典卫城最重要的主体建筑。帕特农神庙之名出于雅典娜的别名。帕特农神庙为雅典城邦守护神雅典娜而建的祭殿。故选 D。

18. 参考答案: C

参考解析: 小行星带是太阳系内介于火星和木星轨道之间的小行星密集区域, 由已经被编号的 120,437 颗小行星统计得到, 98.5% 的小行星都在此处被发现。故选 C。

19. 参考答案: A

参考解析: 燃烧过程的本质是什么? 这个长期未解的化学奥秘, 终于为杰出的法国化学家拉瓦锡所揭示。拉瓦锡综合了 1772 年至 1777 年五年间的研究成果, 撰写成一篇题为《燃烧理论》的报告, 全面、系统地阐述了新理论即: “燃烧的氧化学说”。故选 A。

20. 参考答案: A

参考解析: 开普勒第一定律, 也称轨道定律: 每一个行星都沿各自的椭圆轨道环绕太阳, 而太阳则处在椭圆的一个焦点, 由开普勒提出。故选 A。

21. 参考答案: D

参考解析: 《英雄儿女》讲述抗美援朝时期, 志愿军某团在坚守无名高地的战斗中勇敢作战。故选 D。

22. 参考答案: D



参考解析:《胡桃夹子》是柴可夫斯基编写的一个芭蕾舞剧,根据霍夫曼的一部叫作《胡桃夹子与老鼠王》的故事改编。舞剧的音乐充满了单纯而神秘的神话色彩,具有强烈的儿童音乐特色。故选D。

23. 参考答案: A

参考解析:楚河汉界是历史典故,秦末楚汉争霸时期,公元前205年夏,项羽在彭城(今徐州)大败汉军,刘邦退到黄河南岸重镇荥阳,楚军乘胜追击,在荥阳一带互相攻伐长达两年之久。故选A。

24. 参考答案: D

参考解析:《贵妃醉酒》由洪生的《长生殿》改编。故选D。

25. 参考答案: A

参考解析:《葫芦兄弟》(又名:葫芦娃),是上海美术电影制片厂于1986年原创出品的13集系列剪纸动画片,是中国动画第二个繁荣时期的代表作品之一,至今已经成为中国动画经典。故选A。

26. 参考答案: B

参考解析:按住Shift,再按工具栏的“文件”菜单,选择“全部保存”或“全部关闭”。故选B。

27. 参考答案: C

参考解析:ppt中图表可以设置自定义动画。故选C。

28. 参考答案: B

参考解析:车票——票据属于类属关系,车票是票据的一种,选项B中戏票是入场券的一种,是类属关系。故选B。

29. 参考答案: C

参考解析: $(1+2) \times 3=9$, $(2+9) \times 3=33$, $(9+33) \times 3=126$ 。故选C。

二. 材料分析题。(本大题共3小题,每小题14分,共42分)

30. 参考解析:1. 教师由知识的传授者转变为学生学习的引导者和学生发展的促进者。材料中的李老师在幼儿提出与蜗牛相关的问题后,没有直接告诉幼儿答案,而是引导幼儿积极思考,并引导幼儿找解决问题的方法,与幼儿一起探讨。

2. 教师从课程的忠实执行者转变为课程的建设者和开发者。材料中的李老师没有因循守旧按照既定的课程实施教学,而是按照幼儿的问题进行针对性的教学,找到适合的教学方法。

3. 教师要从“教书匠”转变为教育教学的研究者和反思的实践者。李老师在针对幼儿关于蜗牛的问题,在教学中拓展各种途径进行教学,观察记录、视频、和幼儿查阅资料。是教育教学的研究者。

4. 教师要从学校的教师转变为社区型的开放的教师。李老师在活动中针对孩子们关于蜗牛的问题,引导幼儿寻找解决问题的途径,可以查阅资料,询问家长。在教育中结合家庭、学校等教育力量共同的努力。

31. 参考解析:1. 爱岗敬业(本质要求)

忠诚于人民教育事业,志存高远,勤恳敬业,甘为人梯,乐于奉献。对工作高度负责,认真备课上课,认真批改作业,认真辅导学生。不得敷衍塞责。材料中的周老师在自己的岗位上勤勤恳恳,虽然班里的大多数孩子都是留守儿童,但是周老师依然关心爱护全班孩子,促进他们的全面发展。

2. 关爱学生(师德的灵魂)

关心爱护全体学生,尊重学生人格,平等公正对待学生。对学生严慈相济,做学生良师益友。保护学生安全,关心学生健康,维护学生权益。不讽刺、挖苦、歧视学生,不体罚或变相体罚学生。周老师看到班里的孩子都是留守儿童,和班里的孩子玩娃娃家,扮演妈妈的角色,让幼儿感受到爱。并且关注到妮妮的手总是很脏,告诉幼儿要洗手。与留守幼儿妮妮的妈妈经常联系,沟通以更好的教育孩子,都是对幼儿的关爱。

3. 教书育人(教师的天职)

遵循教育规律,实施素质教育。循循善诱,诲人不倦,因材施教。培养学生良好品行,激发学生创新精神,促进学生全面发展。不以分数作为评价学生的唯一标准。周老师在教育中不仅要求学生智力的发展,另外还关注幼儿的心理健康、卫生等方面的发展。并针对幼儿的存在的问题及特点因材施教,例如妮妮总是手脏脏的,老师告诉她手脏易生病,告诉她要常洗手。发现幼儿喜欢读书,多给妮妮讲故事。

4. 为人师表(内在要求)

坚守高尚情操,知荣明耻,严于律己,以身作则。衣着得体,语言规范,举止文明。关心集体,团结协作,尊重同事,尊重家长。作风正派,廉洁奉公。自觉抵制有偿家教,不利用职务之便谋取私利。材料中的周老师关心集体,团结协作,尊重家长。尊重留守儿童的家长。例如经常和妮妮的家长微信电话沟通,共同努力促进幼儿的发展。

5. 终身学习(不竭动力)



考证就上233网校APP

报考指导、学习视频、免费题库一手掌握

崇尚科学精神, 树立终身学习理念, 拓宽知识视野, 更新知识结构。潜心钻研业务, 勇于探索创新, 不断提高专业素养和教育教学水平。周老师觉得自己对幼儿不够了解, 主动查阅资料, 参加培训。体现了终身学习。

32.参考解析: (1) 动画片反映了中国动画的特殊创作理念, 它是运用中国传统美术等的造型观念、空间概念、绘画技法创作的动画影片。

(2) ①宣扬国家和民族的文化, 通过“中国风格”的经典动画, 传承、弘扬、发展中国文化; ②“中国风格”动画并未食指传统题材、传统形式和传统表现手法, 而是传承坚守, 并且不断创新发展; ③“中国风格”动画既有传统中国风格, 又符合时代需求, 创造新的动画精品。综上所述, 中国动画的“中国风格”没有过时。

三. 写作题。(本大题 1 小题, 共 50 分)

参考解析: 审题——材料说的是莱昂纳多通过荒野猎人获得奥斯卡奖, 引发媒体热议, 带动相关图书畅销, 诺贝尔奖也引发了图书热。可见作品平时默默无闻, 一旦得奖则引发阅读热, 这说的是不同行业之间相互促进作用和引导作用。

可以结合为人师表, 以幼儿做榜样, 循循善诱, 也可以结合到终身学习进行展开写作。

2019 下半年教师资格证考试《幼儿综合素质》参考答案及解析

一. 单项选择题。(本大题共 29 小题, 每小题 2 分, 共 58 分)

1. 参考答案: A

参考解析: 题干中是在谈论幼儿对于收垃圾这一职业的看法, 应该是认知角度, 而不是特长、生涯规划或者差异。故选 A。

2. 参考答案: B

参考解析: 洗手顺序和方法首先是一种知识积累, 在幼儿演唱儿歌的过程中还注重情境体验, 同时养成良好的洗手习惯, 却和气质养成无关。故选 B。

3. 参考答案: B

参考解析: 幼儿摔倒后闹情绪, A 项有点责备幼儿的意味; C 项忽视了幼儿的自主性, 容易让幼儿产生依赖感; D 项“赶紧起来”可能会让幼儿产生抵触情绪; B 项既能缓和幼儿的情绪, 又能发挥幼儿的自主性。故选 B。

4. 参考答案: D

参考解析: A 项忽视了幼儿园的管理教育职责, B 项忽视了幼儿的个体差异, C 项有损幼儿的人格尊严。故选 D。

5. 参考答案: C

参考解析: 爸爸的拳头和妈妈的责骂是对待幼儿的错误方式, 有损幼儿人格尊严。故选 C。

6. 参考答案: B

参考解析: 《中华人民共和国宪法》第五条规定, 中华人民共和国实行依法治国, 建设社会主义法治国家。国家维护社会主义法制的统一和尊严。一切法律、行政法规和地方性法规都不得同宪法相抵触。一切国家机关和武装力量、各政党和各社会团体、各企业事业组织都必须遵守宪法和法律。一切违反宪法和法律的行为, 必须予以追究。任何组织或者个人都不得有超越宪法和法律的特权。故选 B。

7. 参考答案: C

参考解析: 《幼儿园工作规程》第十一条规定, 幼儿园规模应当有利于幼儿身心健康, 便于管理, 一般不超过 360 人。A 项错误。第十三条规定, 入园幼儿应当由监护人或者其委托的成年人接送。B 项错误。第十条规定, 幼儿入园前, 应当按照卫生部门制定的卫生保健制度进行健康检查, 合格者方可入园。幼儿入园除进行健康检查外, 禁止任何形式的考试或测查。D 项错误。第二十六条规定, 幼儿一日活动的组织应当动静交替, 注重幼儿的直接感知、实际操作和亲身体验, 保证幼儿愉快的、有益的自由活动。C 项正确。故选 C。

8. 参考答案: A

参考解析: 《中华人民共和国教育法》第七十二条规定, 结伙斗殴、寻衅滋事, 扰乱学校及其他教育机构教育教学秩序或者破坏校舍、场地及其他财产的, 由公安机关给予治安管理处罚; 构成犯罪的, 依法追究刑事责任。故选 A。

9. 参考答案: D

参考解析: 《中华人民共和国未成年人保护法》第六十四条规定, 制作或者向未成年人出售、出租或以其他方式传播淫秽、暴力、凶杀、恐怖、赌博等图书、报刊、音像制品、电子出版物以及网络信息等的, 由主管部门责令改正, 依法给予行政处罚。故选 D。



10.参考答案: D

参考解析: 将表现不好孩子名单发微信群, 要求幼儿家长发红包的行为是错误的, 涉及的是财产权。荣誉权, 是指公民、法人所享有的, 因自己的突出贡献或特殊劳动成果而获得的光荣称号或其他荣誉的权利。与本题无关。故选 D。

11.参考答案: A

参考解析: 《中华人民共和国未成年人保护法》第五十三条规定, 父母或者其他监护人未履行监护职责或者侵害被监护的未成年人的合法权益, 经教育不改的, 人民法院可以根据有关人员或者有关单位的申请, 撤销其监护人的资格, 依法另行指定监护人。被撤销监护资格的父母应当依法继续负担抚养费。故选 A。

12.参考答案: D

参考解析: 著作权, 也称为版权, 分为著作人格权与著作财产权。其中著作人格权的内涵包括了公开发表权、姓名表示权及禁止他人以扭曲、变更方式, 利用著作损害著作人名誉的权利。《中华人民共和国未成年人保护法》第四十六条规定, 国家依法保护未成年人的智力成果和荣誉权不受侵犯。故选 D。

13.参考答案: A

参考解析: 幼儿教师的专业素养里需要良好的心理素质, 这就要求幼儿教师具备良好的情感特征、积极稳定的情绪特征、良好的性格特征, 要有心理调适能力。题干中老师呼吸新鲜空气、听孩子甜美的声音、放声歌唱, 都是心理调适的体现。故选 A。

14.参考答案: D

参考解析: 《中小学教师职业道德规范》中“终身学习”要求崇尚科学精神, 树立终身学习理念, 拓宽知识视野, 更新知识结构。潜心钻研业务, 勇于探索创新, 不断提高专业素养和教育教学水平。这源于教师劳动的专业性、创造性、复杂性。教师劳动的复杂性表现在: 教育目的的全面性、教育任务的多样性、劳动对象的差异性、劳动性质的复杂性、劳动过程的复杂性、劳动手段的复杂性。教师劳动的创造性主要表现在以下几个方面: 因材施教、教学方法上的不断更新、对教材内容的处理和加工、“教育机智”。教师劳动不是一个重复性的劳动, D 项错误。故选 D。

15.参考答案: C

参考解析: 《中小学教师职业道德规范》中“关爱学生”要求关心爱护全体学生, 尊重学生人格, 平等公正对待学生。对学生严慈相济, 做学生良师益友。保护学生安全, 关心学生健康, 维护学生权益。不讽刺、挖苦、歧视学生, 不体罚或变相体罚学生。每一个学生都是平等的, 享有平等的受教育权。故选 C。

16.参考答案: C

参考解析: 题干中老师没有收人钱财, 做到了为人师表。C 项“明者因时而变, 知者随事而制”的意思是: 聪明的人(往往会)根据时期的不同而改变(自己的策略和方法), 有大智慧的人(会)伴随着事物(发展方向)的不同而制定(相应)的管理方法与题干不符。故选 C。

17.参考答案: C

参考解析: 焦裕禄, 革命烈士, 1946 年加入中国共产党, 1962 年被调到河南省兰考县担任县委书记。时值该县遭受严重的内涝、风沙、盐碱三害, 他坚持实事求是、群众路线的领导方法, 同全县干部和群众一起, 与深重的自然灾害进行顽强斗争, 努力改变兰考面貌。他身患肝癌, 依旧忍着剧痛, 坚持工作, 被誉为“党的好干部”、“人民的好公仆”。故选 C。

18.参考答案: B

参考解析: 锦——多彩提花熟丝织物, 用两种以上的彩色丝线提花的织物。《彩织极乐世界图轴》是中国手工四肢提花工艺高超成就的代表之一, 是中国丝织艺术珍宝。故选 B。

19.参考答案: D

参考解析: 《本草纲目》这部药典载入药物 1892 种, 收集医方 11096 个, 绘制精美插图 1160 幅。书中不仅考证了过去本草学中的若干错误, 综合了大量科学资料, 提出了较科学的药物分类方法, 溶入先进的生物进化思想, 并反映了丰富的临床实践, 是中国古代汉医集大成者, 被誉为“东方药物巨典”。《本草纲目》广泛涉及医学, 药理学, 生物学, 矿物学, 化学, 环境与生物, 遗传与变异等诸多科学领域, 对人类近代科学以及医学方面影响巨大, 是我国医药宝库中的一份珍贵遗产。故选 D。

20.参考答案: C

参考解析: 位于新疆的吐鲁番盆地是中国地势最低的盆地, 海拔为-154.31 米。故选 C。



21. 参考答案: B

参考解析: 远望 1 号测量船是由中国船舶工业集团公司下属的 708 研究所开发和设计, 江南造船(集团)有限责任公司制造的第一代综合性航天远洋测量船, 主要担负卫星、飞船和火箭飞行器全程飞行试验测量和控制任务, 圆满完成远程运载火箭、气象卫星、载人飞船等 57 次国家级重大科研试验任务, 为国家和民族作出了巨大的贡献, 被誉为“航天功勋船”, 享有“海上科学城”的美誉, 退役后作为爱国主义和科普教育场所向公众开放。故选 B。

22. 参考答案: A

参考解析: 太阳光的吸收与反射, 黑色吸收所有的光, 白色反射所有的光, 红色吸收红色的光等等, 所以夏天穿黑色就会感觉很热。故选 A。

23. 参考答案: D

参考解析: 共振是指物理系统在特定频率下, 比其他频率以更大的振幅做振动的情形; 此特定频率称之为共振频率。简单的说是一个物体发生振动引起其他物体的振动, 在共振频率下很小的周期振动便可产生很大的振动, 因为系统储存了动能。当阻力很小时, 共振频率大约与系统自然频率或称固有频率相等, 后者是自由振荡时的频率。故选 D。

24. 参考答案: A

参考解析: 牛郎织女是中国古代著名的民间爱情故事, 从牵牛星、织女星的星名衍化而来。不是出自《搜神记》。故选 A。

25. 参考答案: C

参考解析: 考查交通标志。A 是禁止直行; B 是禁止车辆临时停放或长时停放; C 是禁止通行; D 是禁止行人通行。故选 C。

26. 参考答案: B

参考解析: 悬挂缩进: 在这种段落格式中, 段落的首行文本不加改变, 而除首行以外的文本缩进一定的距离。悬挂缩进常用于项目符号和编号列表, 悬挂缩进是相对于首行缩进而言的。故选 B。

27. 参考答案: A

参考解析: 排练计时功能可以查看演示幻灯片时所用的时间。故选 A。

28. 参考答案: C

参考解析: 考查逻辑关系中的并列关系。苹果和火龙果都是水果, 是并列关系。故选 C。

29. 参考答案: D

参考解析: 图形一样, 大小图形共用一个角。故选 D。

二. 材料分析题。(本大题共 3 小题, 每小题 14 分, 共 42 分)

30. 参考解析: 王老师的教育行为符合新时期素质教育观的要求, 有利于幼儿的身心健康发展。具体表现在以下几个方面:

(1) 素质教育观要求我们要促进幼儿的个性发展。每个孩子都是独立的个体, 有个体差异性, 要注重因材施教。材料中馨馨因为手臂发育不良, 在舞蹈学习上与其他小朋友存在差异, 王老师专门为其编排了相对简单的舞蹈, 因材施教, 使之能加入到舞蹈排练中, 体现了王老师尊重幼儿的个体差异性, 尊重馨馨的个性发展。

(2) 素质教育观要求我们教育要面向全体幼儿。我们的教育要让每一个孩子都得到发展, 不能只关注部分幼儿。材料中当其他小朋友和李老师建议让馨馨参加大合唱时, 王老师并没有因此放弃, 而是坚持让馨馨参加舞蹈排练, 说明王老师的教育是面向全体幼儿的, 不愿意放弃每一位孩子。

(3) 素质教育观要求我们促进幼儿的全面发展。在孩子的成长过程中, 德智体美缺一不可。材料中王老师不仅关注到幼儿的舞蹈学习, 还能够抓住排练时的教育契机, 及时给孩子们传递“互帮互助”、“善良”、“勇敢”等品质, 说明王老师既注重幼儿的技能学习, 也注重幼儿的品德教育, 有利于幼儿的全面发展。

(4) 素质教育观要求我们在教学中要从“关注学科”转向“关注人”。我们的教育不仅要关注孩子的知识经验, 也要关注孩子的情感, 材料中王老师没有因为馨馨影响舞蹈学习的进度而不让馨馨参加, 反而是鼓励馨馨, 尊重馨馨对舞蹈的喜爱, 体现了王老师对幼儿本身的关注。

(5) 素质教育观要求我们的教学要从“教育者为中心”转向“学习者为中心”。我们的教育教学不是老师的一堂课, 而是要考虑孩子的需求与特点, 从幼儿角度出发。材料中王老师在选择舞蹈时针对馨馨的特点选择了相对简单的舞蹈“蓝精灵”, 在别的老师和幼儿有怨言时, 王老师也能坚持从馨馨出发, 充分说明了王老师在教育过程中以幼儿为中心。



总而言之,材料中王老师践行了素质教育的内涵和正确的实施方式,其做法是值得我们提倡和学习的。

31.参考解析:材料中胡老师的教育行为符合教师职业道德规范,体现了爱岗敬业、关爱学生、教书育人和为人师表的职业道德。

(1) 爱岗敬业要求教师忠诚于人民教育事业,勤恳敬业,对工作高度负责,不得敷衍塞责。材料中胡老师面对小欣第一次入园适应困难等出现的情况,能够认真的对待自己的工作,耐心负责任地帮助小欣改变不良的生活习惯,最终使小欣的情况得以改善,体现了其对工作的认真态度,符合爱岗敬业的职业道德。

(2) 关爱学生要求教师要关心爱护全体幼儿,保护幼儿安全,关心幼儿的健康。材料中小欣在初入幼儿园时一路哭个不停,胡老师通过牵手、蹲下拥抱、擦眼泪和语言安慰等方式来给予幼儿温暖和关怀,消除幼儿的初入园时的焦虑情绪,同时在幼儿入园后能够帮助小欣适应幼儿园生活,教给小欣正确的进餐喝水方式,维护幼儿身体与心理健康,体现了关爱学生的职业道德。

(3) 教书育人要求教师遵循教育规律,实施素质教育,循循善诱,因材施教,促进幼儿全面发展。材料中胡老师面对小欣不会自主吃饭、喝水的情况,耐心的教会她学习吃饭,喝水,帮助她养成良好的生活方式。胡老师注重幼儿个人生活技能的形成,着眼于幼儿的全面发展,体现了教书育人的职业道德。

(4) 为人师表要求教师坚守高尚情操,尊重家长,做好榜样表率。材料中胡老师面对小欣的情况,能够积极主动的与小欣的家长进行沟通交流,为家长推荐一些家庭教育方面的书籍,帮助小欣的家长更好的提供家庭教育,同时在小欣不知如何进餐时亲身示范,帮助幼儿进行模仿,体现了为人师表的职业道德。

综上所述,材料中胡老师体现了教师应有的职业道德,我们在教育过程中要像胡老师一样以教师职业道德作为自己言行的准则,严格要求自己,共同促进幼儿的健康成长。

32.参考解析:(1) 文章认为哲学的特征是什么?请简要概括。

①哲学是思想的一种“元”思想。

②是在人类各种思想观念后面所进行的“更进一步”的反思性思想或者奠基性思想。

(2) 哲学有哪些用处?请结合文本,简要分析。

哲学的用处在于其重要性和必要性。

①哲学能够让人见见思想的世面,让人的思想变得大气而不小气。

②哲学是必要的:一方面,不管人们是否愿意思考哲学问题,人类思想总是自然而然地产生出哲学问题;另一方面,当思想深入到一定的层次,哲学就成为必需的,没有哲学的思想是不健全的思想。

③哲学的思考角度和方式超凡脱俗、异乎寻常。哲学的方法使我们能够获得超出知识范围的智慧,而正是那些充满智慧的理解方式始终在不知不觉地改变着、塑造着人类的整个思想风格和结构。

④哲学不断增强人类的思想能力、更新着人类的眼光。

⑤哲学往往从某种与普通思想方式不同的思想方式去重新思考问题,它能够开拓更多的思想可能性。

三. 写作题。(本大题 1 小题,共 50 分)

立意解析:在做公益的同时,为自己赢得了发展的空间,让每一个买鞋的人都觉得自己卖的并不仅仅是一双鞋,还送出了自己的一份爱心,利己的同时也利人。



更多教资备考资料
扫码下载233网校APP获取



考证就上233网校APP

报考指导、学习视频、免费题库一手掌握